

XPS™

GUIDA ALLA CONFIGURAZIONE



XPS™

GUIDA ALLA CONFIGURAZIONE

Modello: P12G

Tipo: P12G001

Messaggi di N.B., Attenzione e Avvertenza

 **N.B.:** un messaggio di N.B. indica informazioni importanti che contribuiscono a migliorare l'utilizzo del computer.

 **ATTENZIONE:** un messaggio di ATTENZIONE indica un potenziale danno all'hardware o una perdita di dati e spiega come evitare il problema.

 **AVVERTENZA:** un messaggio di AVVERTENZA indica un potenziale rischio di danni, anche gravi, a cose e persone.

Se si è acquistato un computer Dell™ Serie n, qualsiasi riferimento in questo documento ai sistemi operativi Microsoft® Windows® non è applicabile.

Le informazioni contenute in questo documento sono soggette a modifica senza preavviso.

© 2010 Dell Inc. Tutti i diritti riservati.

È severamente vietata la riproduzione di questo materiale con qualsiasi strumento senza l'autorizzazione scritta di Dell Inc.

Marchi usati nel presente documento: *Dell*, il logo *DELL*, *XPS*, *Solution Station*, e *DellConnect* sono marchi di Dell Inc.; *Intel* e *Centrino* sono marchi registrati e *Core* è un marchio di Intel Corporation negli Stati Uniti e in altri paesi; *Microsoft*, *Windows* e il logo del pulsante Start di *Windows* sono marchi o marchi registrati di Microsoft Corporation negli Stati Uniti e/o in altri paesi; *Blu-ray Disc* è un marchio di Blu-ray Disc Association; *Bluetooth* è un marchio registrato di proprietà di Bluetooth SIG, Inc. e viene utilizzato in licenza da Dell.

Altri marchi e nomi commerciali possono essere utilizzati in questo documento sia in riferimento alle aziende che rivendicano il marchio e i nomi, che ai prodotti stessi. Dell Inc. nega qualsiasi partecipazione di proprietà relativa a marchi e nomi commerciali diversi da quelli di sua proprietà.

Sommario

Configurazione del portatile XPS 7

Prima di installare il computer	7
Collegare l'adattatore CA.	8
Collegamento del cavo di rete (opzionale)	9
Premere il pulsante di accensione	10
Configurazione di Microsoft Windows	11
Creare il Supporto di ripristino di sistema (consigliato)	12
Installazione della scheda SIM (opzionale)	14
Attivazione o disattivazione della modalità wireless opzionale	16
Configurare la visualizzazione wireless (opzionale)	18
Configurare il sintonizzatore del televisore (opzionale)	19
Connettersi a Internet (opzionale)	20

Utilizzo del portatile XPS 22

Funzionalità vista destra	22
Funzionalità vista lato sinistro	26
Funzionalità Vista posteriore	28
Funzionalità della base del computer e della tastiera	30
Stato delle spie e degli indicatori	34
Disattivare la carica della batteria	35
Movimenti del touchpad	36
tasti dei comandi multimediali	38
Funzionalità della striscia di controllo	40
Utilizzo dell'unità disco ottico	42
Funzionalità di visualizzazione	44
Utilizzo del touch screen (opzionale)	46
Rimozione e sostituzione della batteria	50
Funzionalità del software	52

Sommario

Dell DataSafe Online Backup.	53	Ripristino del sistema operativo.	72
Tecnologia nVidia		Ripristino configurazione di sistema.	73
Optimus (opzionale).	54	Dell DataSafe Local Backup.	74
Sensore di caduta.	55	Supporto di ripristino del sistema	76
Dell Dock (opzionale).	56	Dell Factory Image Restore (Ripristino immagine di fabbrica Dell)	77
Risoluzione dei problemi.	57	Come ottenere assistenza	79
Codici bip	57	Supporto tecnico e servizio clienti	80
Problemi del touch screen	58	DellConnect™	80
Problemi relativi alla rete	59	Servizi in linea.	81
Problemi relativi all'alimentazione	60	Sistema di controllo automatizzato dello stato dell'ordine	82
Problemi relativi alla memoria	61	Informazioni sul prodotto	82
Blocchi e problemi del software	62	Restituzione di prodotti durante il periodo di garanzia per riparazione o per rimborso	83
Utilizzo degli strumenti di supporto.	64	Prima di contattare Dell.	85
Dell Support Center	64	Come contattare Dell	87
I miei download Dell	65		
Messaggi di sistema	65		
Risoluzione dei problemi relativi all'hardware.	67		
Dell Diagnostics	67		

Trovare altre informazioni e risorse	88
Specifiche	90
Appendice	97
Avviso sul prodotto Macrovision	97
Informazioni per NOM o Official Mexican Standard (solo per il Messico)	98
Indice analitico	99

Configurazione del portatile XPS

Questa sezione fornisce informazioni sulla configurazione del portatile Dell™ XPS™.

Prima di installare il computer

Quando si posiziona il computer, accertarsi di avere accesso all'alimentazione, di disporre di una ventilazione adeguata e di una superficie piana sulla quale collocare il computer.

Una scarsa ventilazione attorno al portatile può provocarne il surriscaldamento. Per prevenire il surriscaldamento, assicurarsi di lasciare un minimo di 5,1 cm di spazio libero sulla destra e sulla sinistra. Quando è in funzione, il computer non deve essere mai collocato in uno spazio chiuso, come un armadio o un cassetto.

 **AVVERTENZA:** non ostruire le prese d'aria, non introdurvi oggetti ed evitare l'accumulo di polvere. Quando il computer Dell è alimentato, non collocarlo in un ambiente con aerazione insufficiente, quale ad esempio una valigetta chiusa, superfici in tessuto o tappeti. Un'aerazione insufficiente potrebbe danneggiare il computer, comprometterne le prestazioni o causare un incendio. La ventola entra in funzione quando il computer si surriscalda. Il rumore della ventola è normale e non indica alcun problema inerente la ventola o il computer.

 **ATTENZIONE:** la collocazione o l'accumulo di oggetti pesanti o appuntiti sul computer possono provocare danni permanenti al computer.

Collegare l'adattatore CA

Collegare l'adattatore CA al computer e inserirlo in una presa elettrica o in un dispositivo di protezione da sovracorrente.

⚠ AVVERTENZA: l'adattatore CA è compatibile con le prese elettriche di qualsiasi paese. I connettori per l'alimentazione e le ciabatte variano invece da paese a paese. L'uso di un cavo incompatibile o non correttamente collegato alla ciabatta o alla presa elettrica può provocare incendi o danneggiare in modo permanente l'apparecchiatura.

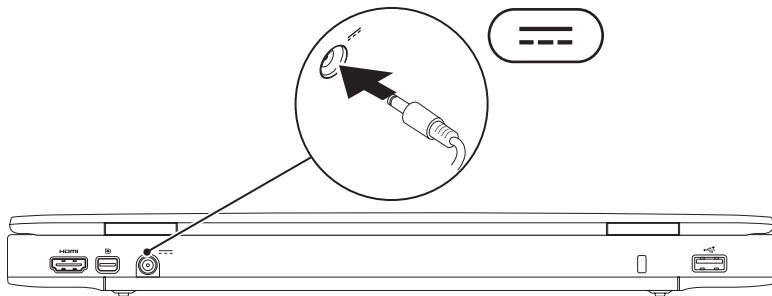

Collegamento del cavo di rete (opzionale)

Per utilizzare una connessione a una rete cablata, collegare il cavo di rete.

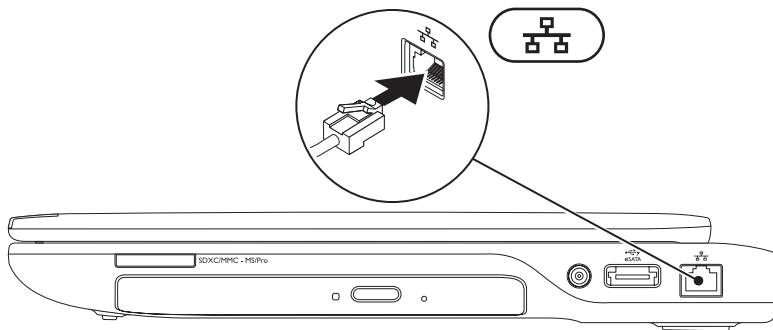

Premere il pulsante di accensione

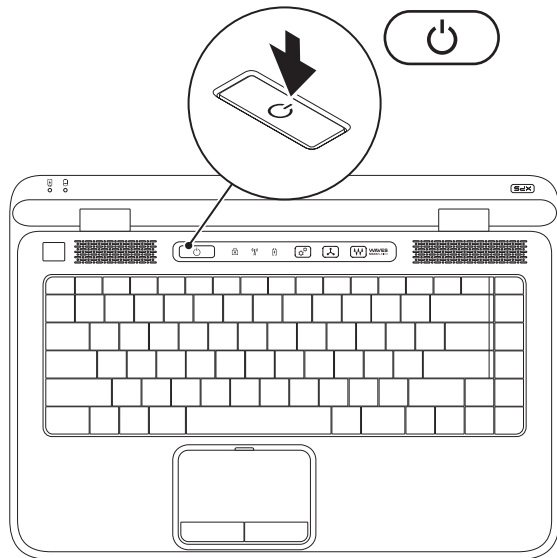

Configurazione di Microsoft Windows

Il computer Dell è preconfigurato con il sistema operativo Microsoft® Windows®. Per configurare Windows per la prima volta, seguire le istruzioni visualizzate. Queste operazioni sono obbligatorie e il loro completamento può richiedere qualche minuto. Nelle schermate della configurazione di Windows verranno visualizzate alcune procedure, compresa l'accettazione dei contratti di licenza, l'impostazione delle preferenze e la configurazione di una connessione a Internet.

 **ATTENZIONE: non interrompere l'operazione di configurazione del sistema operativo. In tal modo il computer risulta inutilizzabile e occorre reinstallare il sistema operativo.**

 **N.B.:** per ottenere prestazioni ottimali dal computer, si consiglia di scaricare e installare l'ultima versione del BIOS e i driver per il computer disponibili sul sito Web all'indirizzo support.dell.com.

 **N.B.:** per ulteriori informazioni sul sistema operativo e le sue caratteristiche, support.dell.com/MyNewDell.

Creare il Supporto di ripristino di sistema (consigliato)

 **N.B.:** si consiglia di creare un supporto di ripristino di sistema non appena si configura Microsoft Windows.



Il supporto di ripristino di sistema può essere utilizzato per riportare il computer allo stato operativo del momento dell'acquisto, preservando allo stesso tempo i file di dati (senza bisogno del disco del *Sistema operativo*). È possibile utilizzare il supporto di ripristino del sistema a seguito di modifiche all'hardware, al software, alle unità o ad altre impostazioni di sistema che hanno reso il computer instabile.

Per creare il supporto di ripristino di sistema è necessario:



- Dell DataSafe Local Backup
- Una chiavetta USB con capacità di almeno di 8 GB o un disco DVD-R/DVD+R/Blu-ray™

 **N.B.:** Dell DataSafe Local Backup non supporta i dischi riscrivibili.

Per creare un supporto multimediale per il ripristino del sistema:

1. Assicurarsi che l'adattatore CA. sia collegato (consultare "Collegare l'adattatore CA" a pagina 8).
 2. Inserire il disco o la chiavetta USB nel computer.
 3. Fare clic su **Start**  → **Tutti i programmi** → **Dell DataSafe Local Backup**.
 4. Fare clic su **Crea supporto di ripristino**.
 5. Seguire le istruzioni visualizzate.
-  **N.B.:** per informazioni sull'utilizzo del supporto di ripristino di sistema, consultare "Supporto di ripristino di sistema" a pagina 76.

Installazione della scheda SIM (opzionale)

-  **N.B.:** l'installazione di una scheda SIM non è obbligatoria se si utilizza una scheda EVDO per accedere a Internet.
-  **N.B.:** è necessario installare una scheda mini B-CAS nello slot della scheda SIM per configurare e visualizzare TV digitale ISDB-T in Giappone.

L'installazione di una scheda Subscriber Identity Module (SIM) sul computer, consente di connettersi a Internet. Per accedere a Internet è necessario essere all'interno della rete del provider di servizi cellulari.

Per installare la scheda SIM:

1. Spegnerne il computer.
2. Rimuovere la batteria (consultare "Rimozione e sostituzione della batteria" a pagina 50).
3. Nell'alloggiamento della batteria, far scorrere la scheda SIM nello slot per schede SIM.
4. Sostituire la batteria (consultare "Rimozione e sostituzione della batteria" a pagina 50).
5. Accendere il computer.

Per rimuovere la scheda SIM, premere sulla scheda ed estrarla.

Configurazione del portatile XPS

- 1 slot scheda SIM
- 2 scheda SIM
- 3 alloggiamento della batteria

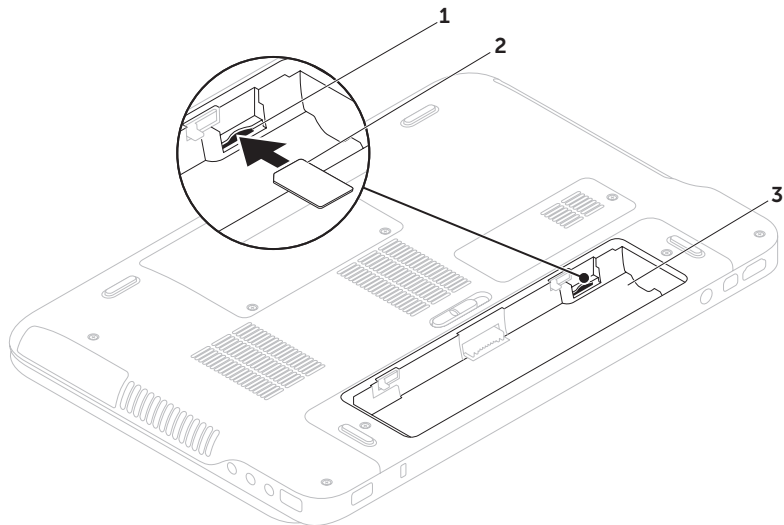

Attivazione o disattivazione della modalità wireless opzionale

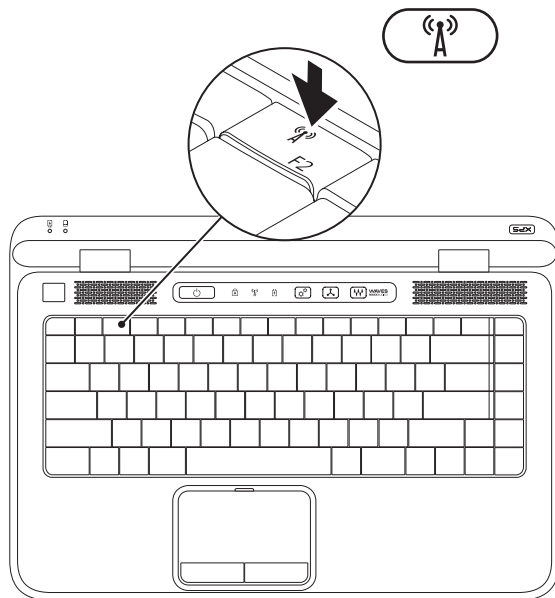

Per attivare o disattivare la modalità wireless:



1. Accertarsi che il computer sia acceso.
2. Premere il tasto wireless the wireless  sulla riga dei tasti funzione della tastiera. Verrà visualizzato lo stato corrente delle comunicazioni radio wireless.

Wireless attivato



Wireless disattivato



3. Ripremere il tasto wireless  per modificare gli stati del wireless tra attivato e disattivato.
-  **N.B.:** il tasto wireless consente di disattivare rapidamente le comunicazioni radio wireless (Wi-Fi e Bluetooth®), ed è utile, ad esempio, in aereo.

Configurare la visualizzazione wireless (opzionale)

 **N.B.:** la visualizzazione wireless potrebbe non essere supportata da tutti i computer.

Può essere configurata solo su computer dotati di:

Processore	Intel® Core™ da i3-3xx a i7-6xx
Controller video	Intel HD Graphics
scheda WLAN	Intel Centrino® 6100/6200/6300 o Intel Centrino Advanced-N + WiMAX 6250
sistema operativo	Windows 7 Home Premium, Professional, o Ultimate
Driver	Scaricare ed installare il driver più recente per "Intel Wireless Display Connection Manager" disponibile all'indirizzo Web support.dell.com .

Per configurare la visualizzazione wireless sul computer:

1. Accertarsi che il computer sia acceso.
2. Accertarsi che la modalità wireless sia attivata sul computer (consultare "Attivazione o disattivazione modalità wireless" a pagina 16).
3. Collegare l'adattatore dello schermo wireless al televisore.

 **N.B.:** l'adattatore dello schermo wireless non è fornito con il computer e deve essere acquistato separatamente.

4. Accendere il televisore e l'adattatore dello schermo wireless.
5. Selezionare la fonte video adatta al televisore come HDMI1, HDMI2, o S-Video.
6. Fare doppio clic sull'icona dello schermo wireless  di Intel® sul desktop. Verrà visualizzata la finestra **Wireless Display** (Schermo wireless) di Intel®.

7. Selezionare **Scan for available displays** (Individuare gli schermi disponibili).
8. Selezionare l'adattatore dello schermo wireless dall'elenco **Detected wireless displays** (Schermi wireless individuati).
9. Immettere il codice di sicurezza che viene visualizzato sul televisore.

Per attivare lo schermo wireless:

1. Fare doppio clic sull'icona dello schermo wireless  di Intel® sul desktop. Verrà visualizzata la finestra **Wireless Display** (Schermo wireless) di Intel.
2. Selezionare **Connect to Existing Adapter** (Collegare l'adattatore esistente).

 **N.B.:** per ulteriori informazioni sullo schermo wireless, consultare la documentazione fornita con l'adattatore dello schermo stesso.

Configurare il sintonizzatore del televisore (opzionale)

 **N.B.:** la disponibilità del sintonizzatore del televisore può variare in base alla zona.

Per configurare il sintonizzatore del televisore:

1. se non è già inserita, spegnere il computer ed inserire la scheda mini B-CAS nello slot della scheda SIM del computer (solo Giappone).
2. Collegare il cavo dell'antenna TV/digitale o l'adattatore del cavo al connettore ingresso antenna ed al computer.
3. Accendere il computer.
4. Fare clic su **Start**  → **Tutti i programmi** → **Windows Media Center** → **Attività** → **Impostazioni** → **TV**.
5. Seguire le istruzioni visualizzate.

Connettersi a Internet (opzionale)

Per effettuare un collegamento a Internet, è necessaria una connessione via modem esterno o di rete ed un account presso un fornitore di servizi Internet (ISP).

Se l'ordine originale non prevede un modem USB esterno o un adattatore WLAN, è possibile acquistarne uno sul sito Web www.dell.com.

Configurazione di una connessione cablata

- Se si utilizza una connessione di accesso remoto, collegare un cavo telefonico al modem USB esterno opzionale e alla presa telefonica a muro prima di configurare la connessione a Internet.
- Se si utilizza una connessione modem via cavo, DSL o satellitare, consultare il provider o il fornitore dei servizi cellulari per le istruzioni di configurazione.

Per completare la configurazione della connessione Internet cablata, seguire le istruzioni contenute in "Configurazione della connessione a Internet" a pagina 21.

Configurazione di una connessione wireless

 **N.B.:** per configurare il router wireless, consultare la documentazione in dotazione con il router.

Prima di utilizzare una connessione a Internet wireless, è necessario collegarsi a un router wireless.

Per configurare una connessione a un router wireless:

1. Accertarsi che le comunicazioni wireless siano attivate sul computer (consultare "Attivazione o disattivazione delle comunicazioni wireless" a pagina 16).
2. Salvare e chiudere i file aperti e uscire da tutte le applicazioni in esecuzione.
3. Fare clic su **Start**  → **Control Panel** (Pannello di controllo).
4. Nella casella di ricerca, digitare *rete*, e quindi fare clic su **Network and Sharing Center** (Centro connessioni di rete e condivisione) → **Connect to a network** (Connettersi a una rete).
5. Seguire le istruzioni visualizzate per completare l'installazione.

Configurazione della connessione a Internet

Il fornitore di servizi Internet (ISP) e le relative offerte variano da paese a paese. Contattare l'ISP per conoscere le offerte disponibili nel proprio paese.

Se non è possibile connettersi a Internet mentre in precedenza la connessione era riuscita, la causa potrebbe essere una sospensione temporanea del servizio da parte dell'ISP. Contattare l'ISP per verificare lo stato del servizio o ripetere la connessione più tardi.

Tenere sotto mano le informazioni dell'ISP. Se non si dispone di un ISP, la procedura guidata **Connessione a Internet** permette di ottenerne uno.

Per configurare la connessione a Internet:

1. Salvare e chiudere i file aperti e uscire da tutte le applicazioni in esecuzione.
2. Fare clic su **Start**  → **Control Panel** (Pannello di controllo).
3. Nella casella di ricerca, digitare `rete`, e quindi fare clic su **Network and Sharing Center** (Centro connessioni di rete e condivisione) → **Set up a new connection or network** (Configurare una nuova connessione o rete) → **Connect to the Internet** (Connettersi ad Internet).

Verrà visualizzata la finestra **Connect to the Internet** (Connessione a Internet).

- ✎ **N.B.:** se non si conosce il tipo di connessione selezionata, fare clic su **Help me choose** (Aiutami a scegliere) o contattare il proprio ISP.
4. Seguire le istruzioni sullo schermo e utilizzare le informazioni di configurazione fornite dall'ISP per completare l'installazione.

Utilizzo del portatile XPS

Questa sezione fornisce informazioni sulle funzioni disponibili sul portatile Dell™ XPS™.

Funzionalità vista destra

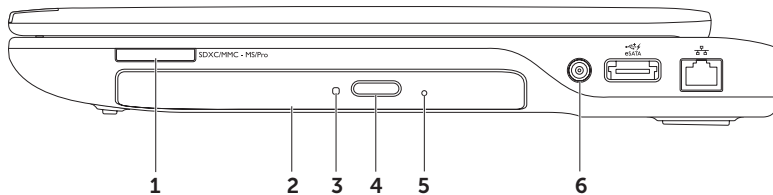

-
- 1** SDXC/MMC - MS/Pro **Lettores di schede multimediali 9-in-1** — Offre un rapido e comodo modo per visualizzare fotografie digitali, musica, filmati e documenti memorizzati nelle schede di memoria digitali. Per ulteriori informazioni sul tipo di memoria supportata dal computer, consultare "Specifiche" a pagina 90.
- N.B.:** il computer viene fornito con una protezione in plastica installata nello slot della scheda multimediale per evitare l'ingresso di polvere e altri corpi estranei negli slot inutilizzati. Conservare la protezione da usare quando nello slot non è installata alcuna scheda multimediale. Le protezioni fornite con altri computer potrebbero non essere adatte al computer in uso.
-
- 2** **Unità ottica** — Riproduce o registra CD, DVD e dischi Blu-ray (opzionale). Per ulteriori informazioni, consultare "Utilizzo dell'unità ottica" a pagina 42.
-
- 3** **Optical drive light** — Lampeggia quando si preme il pulsante di espulsione dell'unità ottica o quando si inserisce un disco e ne viene eseguita la lettura.
-
- 4** **Pulsante di espulsione dell'unità ottica** — Apre il cassetto del disco nell'unità ottica.
-
- 5** **Foro di espulsione di emergenza** — Da utilizzare se l'unità ottica non si apre quando si preme il pulsante di espulsione. Per ulteriori informazioni, consultare "Utilizzo del foro di espulsione di emergenza" a pagina 42.
-
- 6** **Connettore ingresso antenna (sui modelli supportati)** — Collega l'antenna esterna (inclusa) o un cavo coassiale con l'adattatore per vedere programmi utilizzando la scheda del sintonizzatore del televisore (opzionale).
-

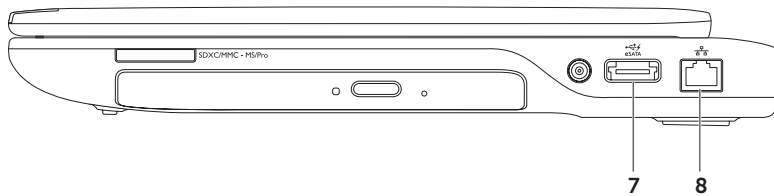

-
- 7  **Connettore eSATA/USB combo con USB PowerShare** — si collega a dispositivi di memorizzazione compatibili con eSATA (come dischi rigidi esterni o unità ottiche) o dispositivi USB (come mouse, tastiera, stampante, unità esterna o lettore MP3). La funzionalità USB Powershare consente di caricare i dispositivi USB quando il computer è acceso/spento o in stato di sospensione.

N.B.: alcuni dispositivi USB potrebbero non caricarsi quando il computer è spento o in stato di sospensione. In tali casi, accendere il computer per caricare il dispositivo.

N.B.: se si spegne il computer mentre si sta caricando un dispositivo USB, la carica si interrompe. Per continuare a caricare, scollegare il dispositivo USB e ricollegarlo.

N.B.: USB PowerShare si disattiva automaticamente quando la durata totale residua della batteria è pari al 10%.

-
- 8  **Connettore di rete** — Se si utilizza una rete cablata, collega il computer a una rete o a un dispositivo a banda larga.
-

Funzionalità vista lato sinistro

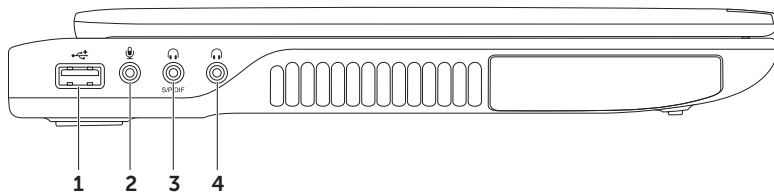

-
-  **Connettore USB 2.0** — collega dispositivi USB, come un mouse, una tastiera, una stampante, un'unità esterna o un lettore MP3.

 -  **Connettore audio in/ microfono** — collega un microfono o un segnale in ingresso da utilizzare con programmi audio.

 -  **Audio-out/Headphone/digital S/PDIF connector** — Connects to a pair of headphones, powered speaker, or sound system. Può anche essere utilizzato per collegare amplificatori, altoparlanti o televisori per output di audio digitale attraverso cavi ottici digitali.

 -  **Connettore audio out/ cuffie** — collega una coppia di cuffie o invia il segnale audio a un altoparlante o a un sistema audio sotto tensione.
-

Funzionalità Vista posteriore

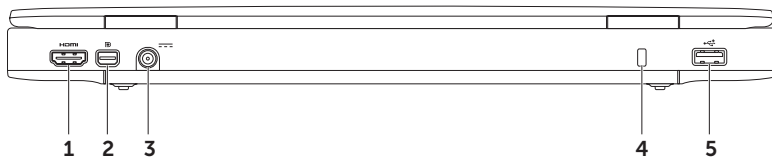

-
-  **Connettore HDMI** — consente il collegamento a un televisore per segnali video e audio 5.1. HDMI supporta risoluzioni full high-definition fino a 1080p.
N.B.: Se utilizzato con un monitor sprovvisto di altoparlanti, consente di leggere soltanto il segnale video.

 -  **Connettore Mini-DisplayPort** — connettore standard a interfaccia digitale che supporta monitor e proiettori DisplayPort esterni.
N.B.: il connettore mini-DisplayPort collega inoltre un connettore VGA/DVI attraverso un adattatore mini-DisplayPort opzionale. È possibile acquistare il cavo VGA/DVI e l'adattatore mini-DisplayPort all'indirizzo Web **www.dell.com**.







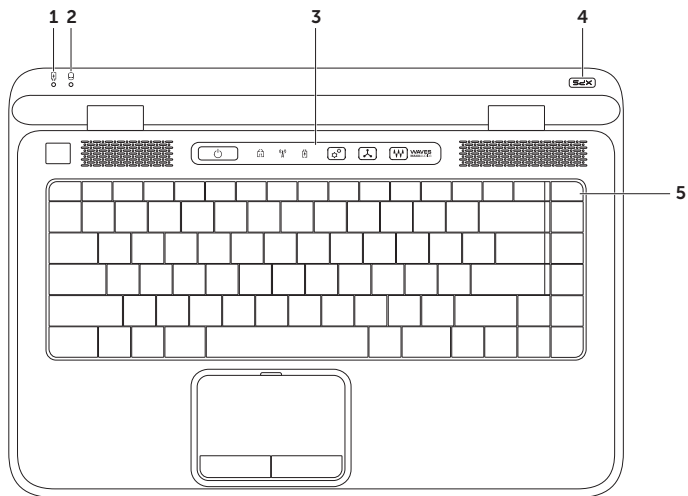

 -  **Connettore dell'adattatore CA** — collega l'adattatore CA che alimenta il computer e carica la batteria.

 - Slot per cavo di sicurezza** — consente di fissare al computer un cavo di sicurezza disponibile in commercio.
N.B.: prima di acquistare un cavo di sicurezza, accertarsi che sia compatibile con lo slot per il cavo di sicurezza del computer.

 -  **Connettore USB 2.0** — collega dispositivi USB, come un mouse, una tastiera, una stampante, un'unità esterna o un lettore MP3.
-

Funzionalità della base del computer e della tastiera



-
- 1  **Indicatore luminoso di stato della batteria** — indica lo stato di carica della batteria: Per ulteriori informazioni sulla spia della batteria, consultare "Stato delle spie e degli indicatori" a pagina 34.
-
- 2  **Indicatore di attività del disco rigido** — si illumina quando il computer legge o scrive dati. Un indicatore bianco fisso indica un'attività del disco rigido.
-  **ATTENZIONE: per evitare la perdita di dati, non spegnere mai il computer mentre l'indicatore del disco rigido lampeggia.**
-
- 3 **Striscia di controllo** — il pulsante di accensione, gli indicatori di stato e i comandi sensibili al tocco sono posizionati in questa striscia. Per ulteriori informazioni sulla striscia di controllo, consultare "Funzionalità striscia di controllo" a pagina 40.
-
- 4 **Indicatore logo XPS** — L'indicatore sul logo XPS indica lo stato di alimentazione. Per ulteriori informazioni sull'indicatore del logo, consultare "Stato delle spie e degli indicatori" a pagina 34.
-
- 5 **Riga dei tasti funzione** — Il tasto attiva o disattiva doppio schermo , il tasto attiva o disattiva wireless , il tasto stato batteria , tasti aumento  e diminuzione , il tasto attivazione o disattivazione touchpad , e i tasti multimediali sono posizionati su questa riga.
- Per ulteriori informazioni sui tasti multimediali, consultare "Tasti dei comandi multimediali" a pagina 38.
-

Utilizzo del portatile XPS

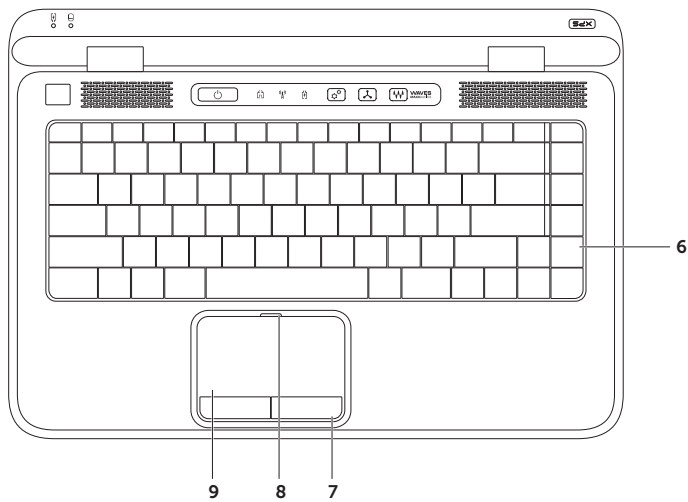

6 Tastiera/Tastiera retroilluminata (opzionale) — Se è stata acquistata la tastiera retroilluminata opzionale, il tasto F6 presenta l'icona della tastiera retroilluminata . La tastiera retroilluminata opzionale permette la visibilità in ambienti bui illuminando tutti i simboli presenti sui tasti.

 **Impostazione della luminosità per la tastiera retroilluminata** — Premere il tasto <F6> per scorrere i tre stati di illuminazione (in ordine definito):

- luminosità della tastiera ridotta
- luminosità della tastiera piena
- illuminazione assente

7 Pulsanti del touchpad — Eseguono le funzioni di clic sinistro e clic destro come i tasti di un mouse.

8 Indicatore dello stato del touchpad — Si accende se il touchpad è disattivato.

9 Touchpad — Fornisce le funzionalità di un mouse per spostare il cursore, trascinare o spostare elementi selezionati e fare clic premendo sulla superficie.

Il touchpad supporta le funzionalità **Scorri, Sfoglia, Zoom, Ruota, e Desktop**. Per cambiare le impostazioni del touchpad, fare doppio clic sull'icona **Synaptics Pointing Device** nell'area di notifica del desktop. Per ulteriori informazioni, consultare "Movimenti del touchpad" a pagina 36.

N.B.: per attivare o disattivare il touchpad, premere il tasto  sulla riga dei tasti funzione sulla tastiera.

Stato delle spie e degli indicatori

Indicatore di stato della batteria

	Stato dell'indicatore	Stato/stati del computer	Stato della carica della batteria
adattatore CA	bianco fisso	on/standby/off/ ibernazione	in carica
	off	on/standby/off/ ibernazione	completamente carica
batteria	giallo fisso	on/standby	livello batteria basso (<= 10%)
	off	on/standby/off/ ibernazione off/ibernazione	non in carica

Indicatore del pulsante di accensione o indicatore del logo XPS

Stato dell'indicatore	Stato/stati del computer
bianco fisso	on
bianco lampeggiante	standby
off	off/ibernazione

 **N.B.:** per informazioni sui problemi di alimentazione, consultare i "Problemi relativi all'alimentazione" a pagina 60.

Disattivare la carica della batteria

Potrebbe essere richiesto di disattivare la funzionalità della carica della batteria mentre si è in aereo. Per disattivare velocemente la funzionalità di carica della batteria:

1. Accertarsi che il computer sia acceso.
2. Premere il tasto misuratore d'integrità della batteria  sulla riga dei tasti funzione della tastiera.
3. Nella scheda **Battery Life** (Durata della batteria), selezionare la casella di spunta **Disable battery charging** (Disattiva la carica della batteria).

 **N.B.:** la carica della batteria può inoltre essere disattivata nell'utilità Configurazione di sistema (BIOS).

Movimenti del touchpad

Scorri

Consente di scorrere i contenuti. La funzione di scorrimento include:

Scorrimento verticale — Consente di scorrere verso l'alto o verso il basso la finestra attiva.

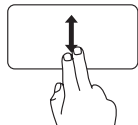

Spostare due dita verso l'alto o verso il basso per scorrere l'oggetto selezionato.

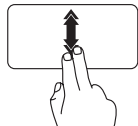

Spostare due dita verso l'alto o verso il basso per attivare lo scorrimento verticale automatico.

Sfiorare il touchpad per interrompere lo scorrimento automatico.

Scorrimento orizzontale — Consente di scorrere verso sinistra o verso destra la finestra attiva.

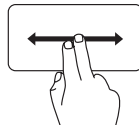

Spostare due dita verso l'alto o verso il basso per scorrere l'oggetto selezionato.

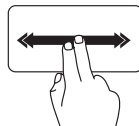

Spostare velocemente due dita verso sinistra o verso destra per attivare lo scorrimento orizzontale automatico.

Sfiorare il touchpad per interrompere lo scorrimento automatico.

Sfoglia

Consente di capovolgere il contenuto in avanti o all'indietro nella direzione dello sfoglio.

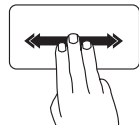

Spostare rapidamente tre dita nella direzione desiderata per capovolgere il contenuto nella finestra attiva.

Zoom

Consente di aumentare o diminuire l'ingrandimento del contenuto dello schermo. La funzione di zoom include:

Pinza – Consente di ingrandire o rimpicciolire allargando o avvicinando due dita sul touchpad.

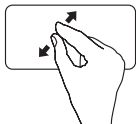

Per ingrandire:
allargare due dita per ingrandire la vista della finestra attiva.

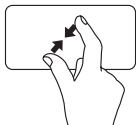

Per rimpicciolire:
avvicinare due dita per ridurre la vista della finestra attiva.

Ruota

Consente di ruotare il contenuto della finestra attiva sullo schermo. La funzione di rotazione include:

Torci – Consente di ruotare il contenuto attivo con due dita, un dito rimane fisso e l'altro ruota.



Tenendo il pollice in posizione, spostare il dito indice con un arco verso destra o verso sinistra per ruotare l'elemento in senso orario o antiorario.

tasti dei comandi multimediali

I tasti dei comandi multimediali si trovano sulla riga dei tasti funzione della tastiera. Per utilizzare i comandi multimediali, premere il tasto richiesto. È possibile configurare sulla tastiera i tasti dei comandi multimediali usando l'**Utilità di Configurazione del sistema** (BIOS) oppure **Centro PC portatile Windows**.

Configurazione del sistema



1. Premere <F2> durante il POST (Power On Self Test) per passare all'utilità Configurazione del sistema (BIOS).
2. In **Function Key Behavior** (Comportamento dei tasti funzione), selezionare **Multimedia Key First** (Prima il tasto multimediale) oppure **Function Key First** (Prima il tasto funzione).

Multimedia Key First (Prima il tasto multimediale) — È l'opzione predefinita. Premere un tasto dei comandi multimediali per eseguire l'azione associata. Per il tasto funzione, premere <Fn> + il tasto funzione richiesto.

Function Key First (Prima il tasto funzione) — Premere un tasto funzione per eseguire la funzione associata. Per il tasto multimediale, premere <Fn> + il tasto multimediale richiesto.

 **N.B.:** l'opzione **Multimedia Key First** (Prima il tasto multimediale) è attiva soltanto nel sistema operativo.

Centro PC portatile Windows

1. Premere i tasti <><X> o toccare il comando del centro PC portatile Windows  sulla striscia di controllo per lanciare PC portatile Windows.
2. In **Function Key Row** (Comportamento dei tasti funzione), selezionare **Function Key** (Tasto funzione) oppure **Multimedia Key** (Tasto multimediale).



Disattiva l'audio



Diminuisce il livello del volume



Aumenta il livello del volume



Riproduce la traccia o il capitolo precedente





Riproduce o mette in pausa



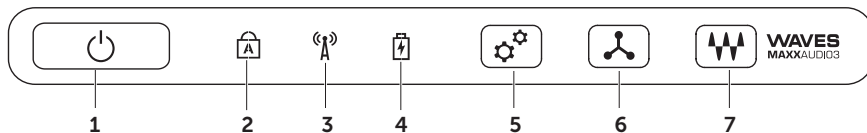

Riproduce la traccia o il capitolo successivo

Funzionalità della striscia di controllo





-
-  **Pulsante e indicatore di accensione** — Quando premuto, accende o spegne il computer. L'indicatore luminoso nel pulsante indica lo stato dell'alimentazione. Per ulteriori informazioni sull'indicatore del pulsante della batteria, consultare "Stato delle spie e degli indicatori" a pagina 34.

 -  **Indicatore dello stato di BLOC MAIUSC** — Si accende se è attivato il BLOC MAIUSC.

 -  **Indicatore dello stato del wireless** — Si accende se è attivato il wireless. Per ulteriori informazioni, consultare "Attiva o disattiva wireless" a pagina 16.

 -  **Spia dello stato della batteria** — Indica lo stato di carica della batteria. Per ulteriori informazioni sulla spia della batteria, consultare "Stato delle spie e degli indicatori" a pagina 34.
N.B.: la batteria si ricarica quando il computer utilizza l'adattatore CA.

 -  **Comando del centro PC portatile Windows** — Toccarlo per avviare il Centro PC portatile Windows.

 -  **Comando di avvio istantaneo** — Toccarlo per avviare un'applicazione predefinita che si desidera.

 -  **Pannello di controllo del mando audio** — Sfiurare per avviare il pannello di controllo **Dell Audio** (Audio Dell). Il pannello di controllo permette di impostare un'uscita audio di qualità professionale sul computer. È inoltre possibile modificare le impostazioni audio come il volume e la configurazione dell'altoparlante esterno e del microfono.
-

Utilizzo dell'unità disco ottico

 **ATTENZIONE:** Non premere verso il basso sul cassetto dell'unità ottica quando lo si apre o lo si chiude. Tenere il cassetto chiuso quando non si utilizza l'unità.

 **ATTENZIONE:** Non spostare il computer mentre si sta riproducendo o masterizzando un disco.

Unità ottica — Riproduce o registra CD, DVD, dischi Blu-ray (opzionale). Accertarsi che il lato con l'etichetta sia rivolto verso l'alto quando si inseriscono i dischi.

Per posizionare un disco nell'unità ottica:

1. Premere il pulsante di espulsione per aprire l'unità ottica.
2. Estrarre il cassetto.
3. Posizionare il disco, con il lato con l'etichetta rivolto verso l'alto, al centro del cassetto e far scattare il disco nell'alberino.
4. Spingere il cassetto del disco nell'unità.

Utilizzo del Foro di espulsione di emergenza

Se il cassetto dell'unità ottica non viene espulso quando si preme il pulsante di espulsione, è possibile utilizzare il foro di espulsione di emergenza per aprirlo. Per aprire il cassetto dell'unità ottica utilizzando il foro di espulsione di emergenza:

1. Spegnerne il computer.
2. Inserire una piccola punta o una graffetta dispiegata nel foro di espulsione di emergenza e premere fermamente fino all'apertura del cassetto

- 1 disco
- 2 alberino
- 3 cassetto dell'unità ottica
- 4 foro di espulsione automatica
- 5 pulsante di espulsione

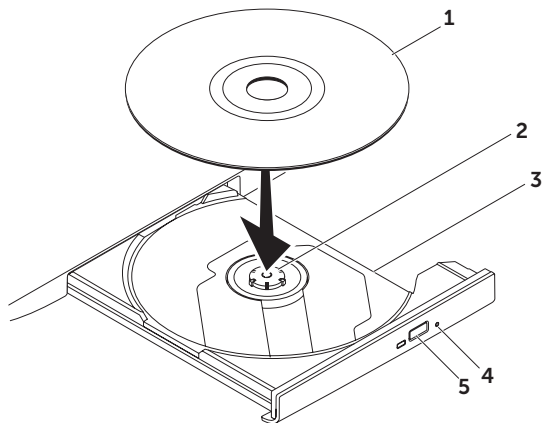

Funzionalità di visualizzazione

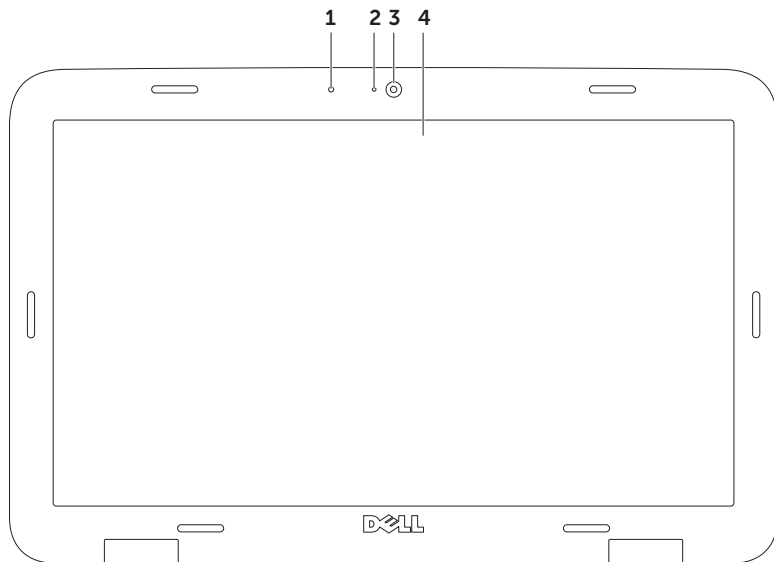

-
- 1 Microfono** – Offre audio di alta qualità per video conferenze e per registrazioni vocali.
 - 2 Indicatore della videocamera** – Indica se la videocamera è attiva o meno.
 - 3 Videocamera** – Videocamera integrata per acquisire video, gestire conferenze e chattare. La videocamera supporta il codec di compressione video H.264, che offre video di alta qualità a velocità di trasmissione basse.
 - 4 Schermo** – Lo schermo può variare in funzione delle scelte effettuate al momento dell'acquisto del computer. Lo schermo può supportare la funzionalità touch screen se si è selezionata tale opzione al momento dell'acquisto. Per informazioni sulle funzionalità del touch, consultare "Utilizzo del touch screen (opzionale)" a pagina 46.
-

Utilizzo del touch screen (opzionale)

La funzionalità del touch screen del computer lo converte in uno schermo interattivo.

Dell Stage

Il software Dell Stage installato sul computer permette l'accesso ai file multimediali preferiti e alle applicazioni multi-touch.

Per avviare Dell Stage, fare clic su **Start**  →

Tutti i programmi → **Dell Stage** → **Dell Stage**.

 **N.B.:** alcune delle applicazioni in Dell Stage possono anche essere avviate dal menu **Tutti i programmi**.

È possibile personalizzare Dell Stage come segue:

- Cambiare la posizione di un collegamento dell'applicazione — Selezionare e tenere selezionato il collegamento dell'applicazione fino a che non lampeggia e quindi trascinare il collegamento stesso nella posizione desiderata in Dell Stage.

- Rimpicciolire — Trascinare la finestra di Dell Stage in basso alla schermata.
- Personalizzare — Selezionare l'icona impostazioni e quindi scegliere l'opzione desiderata.

Le seguenti sono le applicazioni disponibili in Dell Stage:

-  **N.B.:** alcune delle applicazioni potrebbero non essere disponibili in base alle selezioni effettuate durante l'acquisto del computer.
- **MUSICA** — Riprodurre musica, creare playlist e sfogliare file musicali per album, artista o titolo. È anche possibile ascoltare stazioni radio di tutto il mondo. L'applicazione opzionale Napster permette di scaricare brani musicali quando si è connessi a Internet.
- **YOUPAINT** — Disegna e modifica immagini.
- **GAMES** — Riproduci giochi attivati con lo sfioramento.
- **DOCUMENTI** — Offre accesso rapido alla cartella Documenti del computer.

- **IMMAGINI** — Visualizza, organizza o modifica le immagini. È possibile creare presentazioni e collezioni delle immagini personali e caricarle su **Facebook** o **Flickr** quando si è connessi a Internet.
- **DELL WEB** — Offre un'anteprima con un massimo di quattro pagine Web preferite. Fare clic o sfiorare l'anteprima della pagina Web nel browser.
- **VIDEO** — Visualizza video. L'applicazione opzionale CinemaNow permette di acquistare o prendere in noleggio film e show TV quando si è connessi a Internet.
- **COLLEGAMENTI** — Offre accesso rapido ai programmi usati più di frequente.
- **STICKYNOTES** — Crea note o promemoria utilizzando la tastiera o il touch screen. Tali note verranno visualizzate sulla bacheca in occasione del successivo accesso a STICKYNOTES. È anche possibile salvare le note sul desktop.
- **Web Tile (Affianca pagine Web)** — Offre un'anteprima con un massimo di quattro pagine Web preferite. L'affiancamento permette di aggiungere, modificare o eliminare un'anteprima della pagina Web. Fare clic o sfiorare l'anteprima della pagina Web nel browser. È anche possibile creare affiancamenti di pagine Web multipli mediante Apps Gallery (Galleria applicazioni).

Movimenti del touch screen (opzionale)

 **N.B.:** alcuni movimenti sono specifici dell'applicazione e potrebbero non essere funzionanti nelle altre applicazioni.

Zoom

Consente di aumentare o diminuire l'ingrandimento del contenuto dello schermo.

Pinza – Consente di ingrandire o rimpicciolire allargando o avvicinando due dita sullo schermo.



Per ingrandire:
spostare due dita
per ingrandire la
visualizzazione della
finestra attiva.

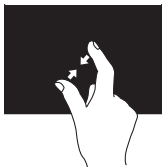

Per rimpicciolire:
spostare due dita per
ridurre la vista della
finestra attiva.

Dwell

Consente di accedere a ulteriori informazioni simulando un clic con il pulsante destro del mouse.

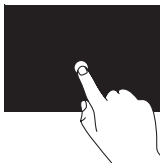

Tenere premuto un dito
sul touch screen per aprire
i menu sensibili al contesto.

Sfoggia

Consente di capovolgere il contenuto in avanti o all'indietro nella direzione dello sfoglio.

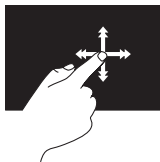

Spostare rapidamente
un dito nella direzione
desiderata per scorrere il
contenuto di una finestra
attiva come le pagine in un
libro. Lo sfoglio funziona
anche verticalmente quando
si sfoglia un contenuto
come immagini o brani di
una playlist.

Scorri

Consente di scorrere i contenuti. La funzione di scorrimento comprende:

Panoramica — Consente di spostare il focus sull'oggetto selezionato quando non è visibile l'oggetto intero.

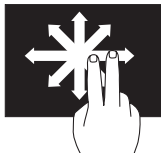

Spostare due dita nella direzione desiderata per scorrere in panoramica l'oggetto selezionato.

Scorrimento verticale — Consente di scorrere verso l'alto o verso il basso la finestra attiva.

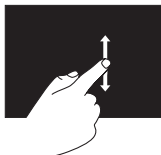

Spostare un dito verso l'alto o verso il basso per attivare lo scorrimento verticale.

Scorrimento orizzontale — Consente di scorrere verso sinistra o verso destra la finestra attiva.

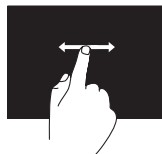

Spostare un dito verso destra o verso sinistra per attivare lo scorrimento orizzontale.

Ruota

Consente di ruotare il contenuto della finestra attiva sullo schermo.

Torci — Consente di ruotare il contenuto attivo utilizzando due dita.



Tenendo un dito o il pollice in posizione, spostare l'altro dito formando un arco verso destra o verso sinistra. È anche possibile ruotare il contenuto attivo spostando entrambe le dita con un movimento circolare.

Rimozione e sostituzione della batteria

 **AVVERTENZA:** prima di eseguire le procedure descritte in questa sezione, seguire le istruzioni di sicurezza accluse al computer.

 **AVVERTENZA:** l'uso di batterie incompatibili può provocare incendi o esplosioni. Il computer deve essere utilizzato soltanto con una batteria acquistata da Dell. Non utilizzare batterie di altri computer.

 **AVVERTENZA:** prima di rimuovere la batteria, spegnere il computer e rimuovere i cavi esterni (compreso l'adattatore CA).

Per rimuovere la batteria:

1. Spegnerne il computer e capovolgerlo.
2. Far scorrere lateralmente il fermo di rilascio della batteria.
3. Sollevare la batteria da uno degli angoli e rimuoverla dal relativo alloggiamento.

Per sostituire la batteria:

1. Allineare le linguette sulla batteria con gli slot sull'alloggiamento.
2. Spingere verso il basso la batteria fino a che la chiusura a scatto della batteria scatta in posizione.

- 1 chiusura a scatto della batteria
- 2 batteria
- 3 linguette (3)

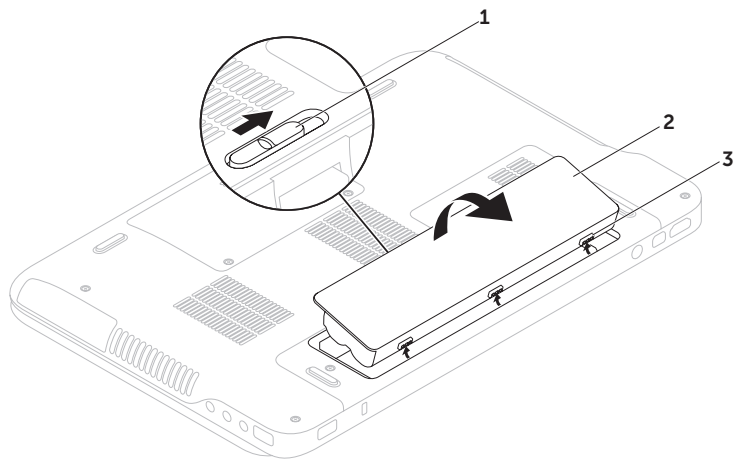

Funzionalità del software

Riconoscimento facciale FastAccess

Nel computer può essere presente la funzionalità di riconoscimento facciale FastAccess. Questa funzionalità migliora la protezione del computer Dell acquisendo l'aspetto unico del viso dell'utente e usandolo per verificarne l'identità e fornire automaticamente le informazioni di accesso invece di doverle inserire manualmente (come eseguire l'accesso a un account Windows o in siti Web protetti). Per ulteriori informazioni, fare clic su **Start**  → **Tutti i programmi** → **FastAccess**.

Produttività e comunicazioni

È possibile utilizzare il computer per creare presentazioni, brochure, biglietti di auguri, volantini e fogli elettronici. È anche possibile modificare e visualizzare fotografie e immagini digitali. Verificare l'ordine di acquisto per il software installato sul computer.

Dopo avere effettuato la connessione a Internet, è possibile accedere a siti Web, configurare un account di posta elettronica, caricare e scaricare file e così via.

Svago e multimedialità

È possibile utilizzare il proprio computer per visualizzare filmati, giocare, creare CD e DVD, ascoltare musica e stazioni radio su Internet.

È possibile scaricare o copiare file immagini e video da dispositivi portatili come fotocamere digitali e telefoni cellulari. Le applicazioni software opzionali consentono di organizzare e creare file musicali e video che possono essere memorizzati su disco, salvati su dispositivi portatili come lettori MP3 e dispositivi di intrattenimento portatili oppure riprodotti e visualizzati direttamente su televisori, proiettori e dispositivi home theater domestici.

Dell DataSafe Online Backup

 **N.B.:** Dell DataSafe Online è supportato solo su sistemi operativi Windows.

 **N.B.:** si consiglia una connessione a banda larga per elevate velocità di upload/download.

Dell DataSafe Online è un servizio automatico di backup e ripristino che aiuta a proteggere i dati e altri file importanti da incidenti catastrofici, come ad esempio furti, incendi o disastri naturali. È possibile accedere al servizio sul proprio computer utilizzando un account protetto da password.

Per ulteriori informazioni, consultare il sito Web **DellDataSafe.com**.

Per programmare i backup:

1. Fare doppio clic sull'icona Dell DataSafe Online  nell'area di notifica del desktop.
2. Seguire le istruzioni visualizzate.

Tecnologia nVidia Optimus (opzionale)

 **N.B.:** la tecnologia nVidia Optimus è opzionale e potrebbe non essere disponibile su tutti i computer.

Il computer XPS è dotato della tecnologia nVidia Optimus. La tecnologia Optimus è progettata per massimizzare le prestazioni e l'esperienza dell'utente con il computer e permette allo stesso tempo una minimizzazione dell'impatto sulla durata della batteria. Permette di combinare la capacità di elaborazione grafica dell'unità di elaborazione integrata Intel® (GPU) con la GPU discreta di nVidia GPU durante l'esecuzione di applicazioni ad intenso uso di grafica quali i giochi 3D. La GPU di nVidia GPU è attivata solo per applicazioni programmate precedentemente ed estende dunque la durata della batteria.

La soluzione Optimus è attivata mediante un profilo dell'applicazione. Quando viene avviata l'applicazione, i driver video verificano che l'applicazione abbia un profilo applicazione associato ad essa.

- Se un profilo applicazione esiste, la GPU di nVidia si accende e l'applicazione viene eseguita in modalità prestazioni. La GPU di nVidia si spegne automaticamente quando si chiude l'applicazione.
- Se un profilo applicazione non esiste, verrà utilizzata la GPU Intel integrata.

L'elenco predefinito dei profili dell'applicazione viene aggiornato frequentemente da nVidia e viene scaricato automaticamente sul computer quando si è connessi a Internet.

È anche possibile creare i profili dell'applicazione per ogni applicazione sul computer. Ciò potrebbe essere richiesto per i giochi più nuovi o per le applicazioni che non hanno un profilo predefinito.

Modifica delle Impostazioni del profilo dell'applicazione

1. Fare clic con il pulsante destro sul desktop e selezionare **NVIDIA Control Panel** (Pannello di controllo NVIDIA).
2. Nella finestra **NVIDIA Control Panel** (Pannello di controllo NVIDIA), fare clic su **3D Settings** (Impostazioni 3D) per espandere la selezione (se non già ampliata) e quindi fare clic su **Manage 3D Settings** (Gestisci impostazioni 3D).
3. Nella scheda **Program Settings** (Impostazioni programma), fare clic su **Add** (Aggiungi) e sfogliare per selezionare il file eseguibile dell'applicazione (**.exe**). Una volta aggiunto, è possibile cambiare le impostazioni per quella applicazione.

Per modificare le impostazioni per un'applicazione specifica, individuare l'applicazione nell'elenco **Select a program to customize** (Seleziona un programma da personalizzare) ed effettuare le modifiche desiderate.

-  **N.B.:** per ulteriori informazioni sulle opzioni e le impostazioni del pannello di controllo nVidia, fare clic su **Help** (Guida).

Sensore di caduta

Il sensore di caduta protegge il disco rigido del computer da eventuali danni, rilevando uno stato di caduta libera provocato da cadute accidentali del portatile. Quando viene rilevato uno stato di caduta libera, il disco rigido entra in uno *stato di sicurezza* per proteggerlo da eventuali danni alla testina di lettura/scrittura e da eventuali perdite di dati. Il disco rigido ritorna alla normale operatività quando non viene più rilevato lo stato di caduta libera.

Dell Dock (opzionale)

Il Dell Dock è un gruppo di icone che fornisce un accesso facilitato alle applicazioni, ai file ed alle cartelle utilizzati più frequentemente. È possibile personalizzare il Dock mediante:

- l'aggiunta o la cancellazione delle icone
- il raggruppamento di icone collegate in categorie
- la modifica del colore e della posizione del Dock
- la modifica del comportamento delle icone



Aggiunta di una categoria

1. Fare clic con il pulsante destro del mouse sul Dock e fare clic su **Aggiungi** → **Categoria**. Verrà visualizzata la finestra di dialogo **Aggiungi/Modifica categoria**.
2. Inserire un titolo per la categoria nel campo **Titolo**.
3. Selezionare un'icona per la categoria nella casella **Seleziona un'immagine**.
4. Fare clic su **Salva**.

Aggiunta di un'icona

Trascinare e lasciare l'icona nel Dock o nella categoria.

Eliminare una categoria o un'icona

1. Fare clic con il pulsante destro del mouse sulla categoria o sull'icona nel Dock e fare clic su **Elimina collegamento** o su **Elimina categoria**.
2. Seguire le istruzioni visualizzate.

Personalizzazione del Dock

1. Fare clic con il tasto destro del mouse sul Dock e fare clic su **Impostazioni avanzate...**
2. Scegliere l'opzione desiderata per personalizzare il Dock.

Risoluzione dei problemi

In questa sezione vengono fornite informazioni sulla risoluzione dei problemi del computer. Se non è possibile risolvere il problema con queste linee guida, consultare "Utilizzo degli strumenti di supporto" a pagina 64 o "Come contattare Dell" a pagina 87.

 **AVVERTENZA:** soltanto il personale di assistenza autorizzato può rimuovere il coperchio del computer. Per le istruzioni avanzate sulla manutenzione, consultare il *Manuale per l'assistenza* sul sito Web support.dell.com/manuals.

Codici bip

In caso di errori o problemi, è possibile che all'avvio il computer emetta una serie di bip. Questa serie, detta codice bip, identifica il problema. In questo caso, annotare il codice di errore e la descrizione del problema e contattare Dell (consultare "Come contattare Dell" a pagina 87).

 **N.B.:** per la sostituzione di componenti, consultare il *Manuale per l'assistenza* all'indirizzo Web support.dell.com.

Codice bip	Possibile problema
Uno	Possibile malfunzionamento della scheda di sistema — Malfunzionamento del checksum del BIOS ROM
Due	Nessuna RAM rilevata N.B.: se è stato installato o sostituito il modulo di memoria, assicurarsi che il modulo di memoria sia montato correttamente.
Tre	Possibile malfunzionamento della scheda di sistema — Errore del chipset
Quattro	Errore di lettura/scrittura della RAM
Cinque	Malfunzionamento dell'orologio in tempo reale
Sei	Malfunzionamento della scheda video o del chip
Sette	Malfunzionamento del processore
Otto	Errore schermo

Problemi del touch screen

Alcune o tutte le funzionalità del touch screen non sono funzionanti —

- Alcune funzionalità del touch screen possono essere disattivate. Per cambiare le impostazioni del touchpad, fare doppio clic sull'icona **Flicks** nell'area di notifica del desktop. Nella finestra **Pen and Touch** (Penna e Sfioramento), selezionare la scheda **Touch** (Sfioramento) ed assicurarsi che siano selezionate le opzioni **Use your finger as an input device** (Utilizza un dito come metodo di inserimento) e **Enable multi-touch gestures and inking** (Abilita i movimenti di sfioramento multiplo e penna).
- La funzionalità multi-touch potrebbe non essere supportata dall'applicazione.
- Il touch screen è calibrato in fabbrica e non necessita di ulteriore calibrazione. Se si decide di calibrare il touch screen, fare clic su **Start**  → **Control panel** (Pannello di controllo) → **Hardware and Sound** (Hardware e suoni) → **Tablet PC Settings** (Impostazioni Tablet PC) → **Calibrate...** (Calibra...).

 **N.B.:** una calibrazione impropria potrebbe comportare una sensibilità allo sfioramento non accurata.

Se il touch screen inizia a perdere

sensibilità — Il touch screen potrebbe contenere parti estranee (come adesivi) che bloccano i sensori a sfioramento. Per rimuovere tali elementi:

1. Spegnerne il computer.
2. Scollegare l'adattatore CA dalla presa a muro.

 **ATTENZIONE: non utilizzare acqua o detergenti liquidi per pulire il touch screen.**

3. Utilizzare un panno morbido e senza sfilacciature (se necessario, è possibile spruzzare del detergente delicato e non abrasivo o acqua sul panno ma non sullo schermo) e pulire la superficie e i lati del touch screen per rimuovere sporco o impronte.

Problemi relativi alla rete

Connessioni wireless

Se la connessione di rete wireless viene persa — Il router wireless non è in linea o la connessione wireless è stata disattivata sul computer.

- Verificare il router wireless per accertarsi che sia alimentato e collegato all'origine dei dati (modem via cavo o hub di rete).
- Accertarsi che le comunicazioni wireless siano attivate sul computer (consultare "Attivazione o disattivazione delle comunicazioni wireless" a pagina 16).
- Ripristinare la connessione al router wireless (consultare "Impostazione di una connessione wireless" a pagina 20).
- Un'interferenza può bloccare o interrompere la connessione wireless. Provare a spostare il computer più vicino al router wireless.

Connessioni cablate

Se la connessione di rete cablata viene persa — Il cavo è danneggiato o allentato.

- Controllare il cavo per accertarsi che sia inserito e non danneggiato.

Problemi relativi all'alimentazione

Se l'indicatore di alimentazione è spento —

Il computer è spento o non è alimentato.

- Premere il pulsante di accensione. Se è spento o in modalità sospensione, il computer riprende le normali operazioni.
- Scollegare l'adattatore CA e ricollegarlo al connettore del computer e alla presa elettrica.
- Se l'adattatore CA è collegato a una presa multipla, accertarsi che quest'ultima sia collegata a una presa elettrica e che sia accesa. Verificare se il computer si accende correttamente quando per collegarlo non si usano dispositivi di protezione elettrica, ciabatte e cavi di prolunga.
- Collegare alla presa elettrica un altro apparecchio, ad esempio una lampada, per verificare il corretto funzionamento della presa.
- Controllare i collegamenti del cavo dell'adattatore CA. Se l'adattatore CA dispone di un indicatore, accertarsi che sia acceso.

Se l'indicatore di alimentazione è acceso con una luce bianca e fissa e il computer non risponde — Lo schermo potrebbe non rispondere.

- Premere il pulsante di accensione fino a quando il computer non si spegne e quindi riaccenderlo.
- Se il problema persiste, contattare Dell (consultare "Come contattare Dell" a pagina 87).

Se l'indicatore di accensione è bianco lampeggiante — Il computer è in stato di standby o lo schermo potrebbe non rispondere.

- Premere un tasto della tastiera, spostare il mouse o un dito sul touchpad o premere il pulsante di accensione per ripristinare il normale funzionamento del sistema.
- Se lo schermo non risponde, premere il pulsante di accensione fino a quando il computer non si spegne e quindi riaccenderlo.
- Se il problema persiste, contattare Dell (consultare "Come contattare Dell" a pagina 87).

Se si rileva un'interferenza che impedisce la ricezione sul computer — Un segnale indesiderato sta creando un'interferenza disturbando o bloccando altri segnali. Alcune possibili cause di interferenza sono:

- cavi di prolunga di alimentazione, per tastiere e per mouse.
- troppi dispositivi collegati a una presa multipla.
- più ciabatte collegate alla stessa presa elettrica.

Problemi relativi alla memoria

Se viene visualizzato un messaggio che informa che la memoria è insufficiente —

- Salvare e chiudere eventuali file aperti ed uscire da qualsiasi programma aperto che si sta utilizzando, per vedere se ciò risolve il problema.
- Consultare la documentazione del software per i requisiti minimi di memoria. Se necessario, installare una memoria aggiuntiva (consultare il *Manuale per l'assistenza* all'indirizzo support.dell.com/manuals).
- Reinstallare i moduli di memoria nei connettori (consultare il *Manuale per l'assistenza* sul sito Web support.dell.com/manuals).
- Se il problema persiste, contattare Dell (consultare "Come contattare Dell" a pagina 87).

In caso di ulteriori problemi con la memoria —

- Eseguire Dell Diagnostics (consultare "Dell Diagnostics" a pagina 67).
- Se il problema persiste, contattare Dell (consultare "Come contattare Dell" a pagina 87).

Blocchi e problemi del software

Se il computer non si avvia — Accertarsi che l'adattatore CA sia saldamente collegato al computer e a una presa elettrica.

Se il programma non risponde —

Chiudere il programma:

1. Premere simultaneamente <Ctrl><MAIUSC><Esc>.
2. Fare clic su **Applicazioni**.
3. Selezionare il programma che non risponde più.
4. Fare clic su **Termina operazione**.

Se un programma si blocca ripetutamente —

Controllare la documentazione del software. Se necessario, disinstallare e quindi reinstallare il programma.

 **N.B.:** il software di solito include istruzioni sull'installazione nella sua documentazione o su CD.

Se il computer non risponde più o viene visualizzata una schermata blu —

 **ATTENZIONE:** è possibile perdere dati se non si effettua l'arresto del sistema operativo.

Se il computer non risponde alla pressione di un tasto o al movimento del mouse, premere il pulsante di accensione per almeno 8-10 secondi fino allo spegnimento del computer, quindi riavviarlo.

Se un programma è stato progettato per una versione precedente del sistema operativo Microsoft® Windows® —

Eeguire la Verifica guidata compatibilità programmi. La Verifica guidata compatibilità programmi consente di configurare un programma in modo che venga eseguito in un ambiente simile a versioni precedenti del sistema operativo Microsoft Windows.

Per eseguire la Verifica guidata compatibilità programmi:

1. Fare clic su **Start**  → Pannello di controllo → Tutti i programmi → **Eseguire programmi creati per le versioni precedenti di Windows**.
2. Nella schermata di benvenuto, fare clic su **Avanti**.
3. Seguire le istruzioni visualizzate.

Se si rilevano altri problemi nel software —

- Eseguire immediatamente un backup dei file.
- Utilizzare un programma di ricerca virus per controllare il disco rigido o i CD.
- Salvare e chiudere eventuali file o programmi aperti e arrestare il sistema tramite il menu **Start** .
- Per informazioni sulla risoluzione dei problemi, consultare la documentazione fornita con il software o contattare il produttore del software:

- Verificare che il programma sia compatibile con il sistema operativo installato sul computer.
- Verificare che il computer soddisfi i requisiti hardware minimi necessari per l'esecuzione del software. Per informazioni, consultare la documentazione fornita con il software.
- Accertarsi di aver installato e configurato correttamente il programma
- Verificare che i driver del dispositivo non siano incompatibili con il programma.
- Se necessario, disinstallare e reinstallare il programma.
- Annotare il messaggio di errore che viene visualizzato per semplificare le operazioni di risoluzione dei problemi quando si contatta Dell.

Utilizzo degli strumenti di supporto

Dell Support Center

Il **Dell Support Center** permette di trovare le informazioni di assistenza, supporto e specifiche del sistema.

Per avviare l'applicazione, fare clic sull'icona  nell'area di notifica del desktop.

La homepage di **Dell Support Center** visualizza il numero di modello del computer, il Numero di servizio, il Codice di servizio espresso e le informazioni di contatto dell'assistenza.

La homepage fornisce anche i collegamenti per accedere a:

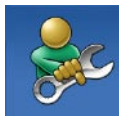

Self Help (Auto aiuto - Risoluzione dei problemi, Protezione, Prestazioni del sistema, Rete/Internet, Backup/ ripristino e sistema operativo Windows Vista)



Avvisi (Avvisi del supporto tecnico relativamente al computer)



Assistenza da Dell (Supporto tecnico con DellConnect™, Assistenza tecnica ai clienti, Formazione ed esercitazioni, Procedure di aiuto con Dell on Call™ e Scansione on-line con PC CheckUp)



Informazioni sul sistema (Documentazione del sistema, Informazioni sulla garanzia, Informazioni sul sistema, Aggiornamenti e accessori)

Per ulteriori informazioni su **Dell Support Center** e gli strumenti di supporto disponibili, accedere a **DellSupportCenter.com**.

I miei download Dell

 **N.B.:** I miei download Dell potrebbe non essere disponibile in tutte le regioni.

Una parte del software preinstallato sul computer non include un CD o un DVD di backup. Ora questo software è disponibile presso I miei download Dell. Da questo sito Web è possibile scaricare il software disponibile per reinstallarlo o creare un supporto di backup personale.

Per registrarsi e utilizzare I miei download Dell:

1. Accedere a [DownloadStore.dell.com/media](https://www.dell.com/mediastore).
2. Seguire le istruzioni visualizzate per registrarsi e scaricare il software.
3. Reinstallare o creare un supporto di backup del software per un uso futuro.

Messaggi di sistema

Se il computer ha un problema o presenta un errore, può comparire un messaggio di sistema che consente di identificare la causa e l'azione necessaria per risolvere il problema.

 **N.B.:** se il messaggio non è presente nell'elenco dei seguenti esempi, consultare la documentazione riguardante sia il sistema operativo che il programma che ha generato il messaggio o contattare Dell (consultare "Come contattare Dell" a pagina 87) per ricevere assistenza.

Utilizzo degli strumenti di supporto

CMOS checksum error (Errore checksum in CMOS) — Possibile malfunzionamento della scheda di sistema o batteria RTC scarica.

Sostituire la batteria (consultare il *Manuale per l'assistenza* all'indirizzo

support.dell.com/manuals) o contattare Dell (consultare "Come contattare Dell" a pagina 87).

Hard-disk drive failure (Malfunzionamento del disco rigido) — Possibile malfunzionamento del disco rigido durante il POST. Per assistenza contattare Dell (consultare "Come contattare Dell" a pagina 87).

Hard-disk drive read failure (Malfunzionamento nella lettura del disco rigido) — Possibile malfunzionamento del disco rigido durante il test di avvio del disco rigido. Per assistenza contattare Dell (consultare "Come contattare Dell" a pagina 87).

No boot device available (Nessun dispositivo di avvio disponibile) — Nessuna partizione avviabile sul disco rigido, il cavo del disco rigido non è collegato correttamente o non esiste alcun dispositivo avviabile.

- Se il disco rigido è il dispositivo di avvio, accertarsi che i cavi siano collegati e che l'unità sia installata correttamente e partizionata come dispositivo di avvio.
- Eseguire il programma di configurazione di sistema e accertarsi che le informazioni della sequenza di avvio siano corrette (consultare la *Dell Technology Guide* sul sito support.dell.com/manuals).

ATTENZIONE: il SELF MONITORING SYSTEM del disco rigido ha rilevato che un parametro ha superato il normale intervallo di funzionamento. Dell consiglia di eseguire regolarmente un backup dei dati. Un parametro è fuori intervallo o potrebbe non indicare un potenziale problema del disco rigido — Errore S.M.A.R.T, possibile guasto del disco rigido. Per assistenza contattare Dell (consultare "Come contattare Dell" a pagina 87).

Risoluzione dei problemi relativi all'hardware

Se durante la configurazione del sistema operativo non viene rilevato un dispositivo oppure viene rilevato e configurato in modo errato, è possibile utilizzare l'utilità

Risoluzione dei problemi hardware per risolvere i problemi di compatibilità.

Per avviare la Risoluzione dei problemi relativi all'hardware:

1. Fare clic su **Start**  → **Guida in linea e supporto tecnico**.
2. Digitare *risoluzione di problemi hardware* nel campo di ricerca e premere <Invio> per cominciare la ricerca.
3. Nei risultati della ricerca, selezionare l'opzione che meglio descrive il problema e proseguire con i passaggi successivi.

Dell Diagnostics

Se si riscontrano problemi con il computer, effettuare i controlli riportati in "Blocchi e problemi relativi al software" a pagina 62 ed eseguire il programma Dell Diagnostics prima di contattare Dell per l'assistenza tecnica.

 **N.B.:** Dell Diagnostics funziona solo su computer Dell.

 **N.B.:** il disco *Drivers and Utilities* (Driver e utilità) potrebbe non essere fornito con il computer.

Assicurarsi che il dispositivo che si desidera testare venga visualizzato nel programma di configurazione del sistema e che sia attivo. Premere <F2> durante il POST (Power On Self Test) per passare all'utilità Configurazione del sistema (BIOS).

Avviare Dell Diagnostics dal disco rigido o dal disco *Drivers and Utilities* (Driver e utilità).

Avvio del programma Dell Diagnostics dal disco rigido

Il programma Dell Diagnostics è ubicato in una partizione dell'utilità diagnostica nascosta del disco rigido.

 **N.B.:** se sullo schermo del computer non viene visualizzata nessuna immagine, consultare "Come contattare Dell" a pagina 87.

1. Accertarsi che il computer sia collegato a una presa elettrica funzionante.
2. Accendere (o riavviare) il computer.
3. Quando viene visualizzato il logo DELL™, premere immediatamente <F12>. Selezionare **Diagnostics** dal menu di avvio e premere <Invio>. In questo modo, sul computer si attiverà il ciclo di verifica del sistema pre-avvio (PSA).

 **N.B.:** se si attende troppo a lungo e viene visualizzato il logo del sistema operativo, attendere la visualizzazione del desktop di Microsoft® Windows®; quindi spegnere il computer e riprovare.

 **N.B.:** se viene visualizzato un messaggio che indica che non è stata trovata alcuna partizione dell'utilità di diagnostica, eseguire Dell Diagnostics dal disco *Drivers and Utilities* (Driver e utilità).

Se viene caricato PSA:

- a. Il PSA inizia a eseguire i test.
- b. Se il PSA viene completato correttamente, verrà visualizzato il seguente messaggio:

```
"No problems have been found with this system so far. Do you want to run the remaining memory tests? This will take about 30 minutes or more. Do you want to continue? (Continue?) ."
```

 ("Non sono stati rilevati problemi relativi a questo sistema. Eseguire i restanti test di memoria? La durata è di 30 minuti o più. (consigliato).").

- c. Se si stanno verificando dei problemi con la memoria premere <y>, altrimenti premere <n>. Verrà visualizzato il messaggio seguente: "Booting Dell Diagnostic Utility Partition. Press any key to continue." ("Avvio della partizione dell'utilità di Dell Diagnostic. Premere un tasto per continuare.").
- d. Premere un tasto qualsiasi per accedere alla finestra **Choose An Option** (Scegliere un'opzione).
Se PSA non viene caricato:
Premere un tasto qualsiasi per avviare Dell Diagnostics dalla partizione dell'utilità di diagnostica sul disco rigido e visualizzare la finestra di dialogo **Choose An Option** (Scegli un'opzione).
4. Selezionare il test che si desidera eseguire.
5. Se si riscontra un problema durante un test, appare un messaggio che visualizza il codice di errore e la descrizione del problema. Annotare il codice di errore e la descrizione del problema e contattare Dell (consultare "Come contattare Dell" a pagina 87).
 **N.B.:** il Numero di servizio per il computer si trova nella parte superiore di ciascuna schermata di verifica. Il Numero di servizio consente di identificare il computer quando si contatta Dell.
6. Al termine dei test, chiudere la schermata corrente per tornare alla schermata **Choose An Option** (Scegli un'opzione).
7. Per uscire da Dell Diagnostics e riavviare il computer, fare clic su **Exit** (Esci).

Avvio di Dell Diagnostics dal disco Drivers and Utilities (Driver e utilità)

 **N.B.:** il disco *Drivers and Utilities* (Driver e utilità) potrebbe non essere fornito con il computer.

1. Inserire il disco *Drivers and Utilities* (Driver e utilità).

2. Spegnerne e riavviare il computer. Quando viene visualizzato il logo DELL™, premere immediatamente <F12>.

 **N.B.:** se si attende troppo a lungo e viene visualizzato il logo del sistema operativo, attendere la visualizzazione del desktop di Microsoft Windows; quindi spegnere il computer e riprovare.

 **N.B.:** i passaggi successivi modificano la sequenza di avvio soltanto per una volta. Al successivo avvio, il computer si avvierà in base ai dispositivi specificati nel programma di configurazione di sistema.

3. Quando viene visualizzato l'elenco dei dispositivi di avvio, evidenziare **CD/DVD/CD-RW** e premere <Invio>.

4. Selezionare l'opzione **Avvio da CD-ROM** dal menu visualizzato e premere <Invio>.

5. Digitare 1 per avviare il menu CD e premere <Invio> per procedere.

6. Selezionare **Run the 32 Bit Dell Diagnostics** (Esegui Dell Diagnostics a 32 bit) dall'elenco numerato. Se sono elencate più versioni, selezionare quella appropriata per il proprio computer.

7. Selezionare il test che si desidera eseguire.

8. Se si riscontra un problema durante un test, appare un messaggio che visualizza il codice di errore e la descrizione del problema. Annotare il codice di errore e la descrizione del problema e contattare Dell (consultare "Come contattare Dell" a pagina 87).

-  **N.B.:** il Numero di servizio per il computer si trova nella parte superiore di ciascuna schermata di verifica. Il Numero di servizio consente di identificare il computer quando si contatta Dell.
- 9.** Al termine dei test, chiudere la schermata corrente per tornare alla schermata **Choose An Option** (Scegli un'opzione).
- 10.** Per uscire da Dell Diagnostics e riavviare il computer, fare clic su **Exit** (Esci).
- 11.** Rimuovere il disco *Drivers and Utilities* (Driver e utilità).

Ripristino del sistema operativo

È possibile ripristinare il sistema operativo sul computer utilizzando le seguenti opzioni:

⚠ ATTENZIONE: l'utilizzo di **Dell Factory Image Restore** o del disco del *Sistema operativo* elimina permanentemente tutti i file di dati sul computer. Se possibile, eseguire il backup dei file di dati prima di utilizzare queste opzioni.

Opzione	Uso
Ripristino configurazione di sistema	come prima soluzione
Dell DataSafe Local Backup	quando il Ripristino configurazione di sistema non risolve il problema
Supporto di ripristino del sistema	quando il malfunzionamento del sistema operativo esclude l'uso del Ripristino configurazione di sistema e di DataSafe Local Backup quando si installa l'immagine di fabbrica su un nuovo disco rigido appena installato
Dell Factory Image Restore (Ripristino immagine di fabbrica Dell)	per riportare il computer allo stato operativo in cui si trovava al momento della sua ricezione
Disco del <i>Sistema operativo</i>	per reinstallare solo il sistema operativo sul computer

✎ N.B.: il disco del *Sistema operativo* potrebbe non essere fornito con il computer.

Ripristino configurazione di sistema

I sistemi operativi Microsoft® Windows® forniscono l'opzione Ripristino configurazione di sistema che consente di ripristinare uno stato operativo precedente del computer, senza modificare i file di dati, a seguito di modifiche all'hardware, al software o ad altre impostazioni di sistema che hanno reso il computer instabile. Tutte le modifiche che Ripristino configurazione di sistema apporta al computer sono completamente ripristinabili.

 **ATTENZIONE: eseguire regolarmente il backup dei file di dati. Il Ripristino configurazione di sistema non controlla i file di dati e non può ripristinarli.**

Avvio del Ripristino configurazione di sistema

1. Fare clic su **Start** .
2. Nella casella di ricerca, inserire Ripristino configurazione di sistema e premere <Invio>.

 **N.B.:** verrà visualizzata la finestra di dialogo **User Account Control** (Controllo account utente). Se si è un amministratore del computer, fare clic su **Continua**; in caso contrario, contattare l'amministratore per proseguire con l'operazione desiderata.

3. Fare clic su **Avanti** e seguire le istruzioni visualizzate.

Se il Ripristino configurazione di sistema non risolve il problema, è possibile annullare l'ultimo ripristino della configurazione di sistema.

Annullamento dell'ultimo ripristino

 **N.B.:** salvare e chiudere tutti i file aperti e uscire da tutti i programmi in esecuzione prima di annullare l'ultimo ripristino del sistema. Non modificare, aprire o eliminare alcun file o programma prima che il sistema venga completamente ripristinato.

1. Fare clic su **Start** .
2. Nella casella di ricerca, inserire Ripristino configurazione di sistema e premere <Invio>.
3. Fare clic su **Undo my last restoration** (Annulla ultima operazione di ripristino), quindi fare clic su **Avanti**.

Dell DataSafe Local Backup

△ **ATTENZIONE:** Dell DataSafe Local Backup rimuove in modo permanente tutti i programmi e i driver installati successivamente all'acquisto del computer. Preparare il supporto di backup delle applicazioni di cui si necessita sul computer prima di utilizzare Dell DataSafe Local Backup. Utilizzare Dell DataSafe Local Backup soltanto se Ripristino configurazione di sistema non è riuscito a risolvere il problema relativo al sistema operativo.

△ **ATTENZIONE:** sebbene Dell DataSafe Local Backup sia progettato per preservare i file di dati presenti sul computer, si consiglia di effettuare una copia di backup dei file di dati prima di utilizzarlo.

✎ **N.B.:** se Dell DataSafe Local Backup non è disponibile sul computer, utilizzare Dell Factory Image Restore (consultare "Dell Factory Image Restore" a pagina 77) per ripristinare il sistema operativo.

È possibile utilizzare Dell DataSafe Local Backup per ripristinare il disco rigido allo stato operativo in cui era al momento dell'acquisto, senza cancellare i file di dati.

Dell DataSafe Local Backup consente di:

- Effettuare un backup e ripristinare il computer a uno stato operativo precedente
- Creare il supporto di ripristino del sistema (consultare "Creare il supporto di ripristino del sistema (consigliato)" a pagina 12)

Dell DataSafe Local Backup Basic

Per ripristinare il sistema operativo e il software installato in fabbrica da Dell mentre si preservano i file di dati:

1. Spegnerne il computer.
2. Scollegare tutti i dispositivi (unità USB, stampante, ecc.) collegati al computer e rimuovere tutto l'hardware interno aggiunto di recente.

 **N.B.:** non scollegare l'adattatore CA.

3. Accendere il computer.

4. Quando viene visualizzato il logo DELL™, premere più volte <F8> per accedere alla finestra delle **Opzioni di avvio avanzate**.

 **N.B.:** se si attende troppo a lungo e viene visualizzato il logo del sistema operativo, attendere la visualizzazione del desktop di Microsoft Windows; quindi spegnere il computer e riprovare.

5. Selezionare **Ripristinare il computer**.

6. Selezionare **Ripristino e backup di emergenza Dell DataSafe** dal menu **Opzioni ripristino di sistema** e seguire le istruzioni visualizzate.

 **N.B.:** la procedura di ripristino può richiedere anche più di un'ora, a seconda della dimensione dei dati da ripristinare.

 **N.B.:** per ulteriori informazioni, consultare l'articolo di conoscenza di base 353560 sul sito Web **support.dell.com**.

Aggiornamento a Dell DataSafe Local Backup Professional

 **N.B.:** Dell DataSafe Local Backup Professional potrebbe essere installato sul computer se ordinato al momento dell'acquisto.

Dell DataSafe Local Backup Professional offre funzioni aggiuntive che consentono di:

- Effettuare un backup e ripristinare il computer in base alle tipologie di file
- Effettuare un backup dei file su un dispositivo di memorizzazione locale
- Programmare backup automatici

Per passare a Dell DataSafe Local Backup Professional:

1. Fare doppio clic sull'icona Dell DataSafe Online  nell'area di notifica del desktop.
2. Fare clic su **AGGIORNA ORA!**
3. Seguire le istruzioni visualizzate.

Supporto di ripristino del sistema

 **ATTENZIONE:** sebbene il supporto di ripristino del sistema sia progettato per preservare i file di dati presenti sul computer, si consiglia di effettuare una copia di backup dei file di dati prima di utilizzarlo.

È possibile utilizzare il supporto di ripristino del sistema, creato con Dell DataSafe Local Backup, per riportare il disco rigido allo stato operativo in cui era al momento dell'acquisto, senza cancellare i file di dati presenti sul computer.

Utilizzare il supporto di ripristino del sistema in caso di:

- Malfunzionamento del sistema operativo che impedisce l'uso delle opzioni di ripristino installate sul computer.
- Malfunzionamento del disco rigido che esclude il ripristino dei dati.

Per ripristinare il sistema operativo e il software installato in fabbrica da Dell utilizzando il supporto di ripristino del sistema:



1. Inserire il disco o la chiavetta USB di ripristino del sistema e riavviare il computer.
2. Quando viene visualizzato il logo DELL™, premere immediatamente <F12>.

 **N.B.:** se si attende troppo a lungo e viene visualizzato il logo del sistema operativo, attendere la visualizzazione del desktop di Microsoft Windows; quindi spegnere il computer e riprovare.

3. Selezionare il corretto dispositivo di avvio dall'elenco e premere <Invio>.
4. Seguire le istruzioni visualizzate.

Dell Factory Image Restore (Ripristino immagine di fabbrica Dell)

 **ATTENZIONE:** Il Ripristino immagine di fabbrica Dell elimina permanentemente tutti i dati nel disco rigido e rimuove i programmi installati dopo avere ricevuto il computer. Se possibile, eseguire il backup dei dati prima di utilizzare questa opzione. Utilizzare il Ripristino immagine di fabbrica Dell soltanto se il Ripristino configurazione di sistema non è riuscito a risolvere il problema relativo al sistema operativo.

-  **N.B.:** il Ripristino immagine di fabbrica Dell potrebbe non essere disponibile in alcuni paesi o per specifici computer.
-  **N.B.:** qualora il Ripristino immagine di fabbrica Dell non sia disponibile sul proprio computer, utilizzare Dell DataSafe Local Backup (consultare "Dell DataSafe Local Backup" a pagina 74) per ripristinare il sistema operativo.

Utilizzare il Ripristino immagine di fabbrica Dell esclusivamente come ultimo metodo per ripristinare il sistema operativo. Questa opzione ripristina il disco rigido allo stato operativo in cui il computer si trovava al momento dell'acquisto. I programmi o i file aggiunti da quando si è ricevuto il computer, inclusi i file di dati, vengono eliminati permanentemente dal disco rigido. I file di dati comprendono: documenti, fogli elettronici, messaggi di posta elettronica, foto digitali, file musicali e così via. Se possibile, eseguire un backup di tutti i dati prima di utilizzare il Ripristino immagine di fabbrica Dell.

Avvio di Dell Factory Image Restore (Ripristino immagine di fabbrica Dell)

1. Accendere il computer.
 2. Quando viene visualizzato il logo DELL™, premere più volte <F8> per accedere alla finestra delle **Opzioni di avvio avanzate**.
-  **N.B.:** se si attende troppo a lungo e viene visualizzato il logo del sistema operativo, attendere la visualizzazione del desktop di Microsoft Windows; quindi spegnere il computer e riprovare.

Ripristino del sistema operativo

3. Selezionare **Ripristina il computer**.
Viene visualizzata la finestra **Opzioni ripristino di sistema**.
4. Selezionare un layout di tastiera e fare clic su **Avanti**.
5. Per accedere alle funzioni di ripristino, effettuare l'accesso come utente locale.
Per accedere al prompt dei comandi, digitare `amministratore` nel campo **Nome utente** e fare clic su **OK**.
6. Fare clic su **Dell Factory Image Restore**.
Verrà visualizzata la schermata iniziale di **Dell Factory Image Restore**.
 **N.B.:** in base alla propria configurazione, potrebbe essere necessario selezionare **Dell Factory Tools**, quindi **Dell Factory Image Restore**.
7. Fare clic su **Avanti**.
Verrà visualizzata la schermata **Confirm Data Deletion** (Conferma eliminazione dati).
 **N.B.:** se non si desidera continuare con Factory Image Restore, fare clic su **Annulla**.

8. Fare clic sulla casella di controllo per confermare che si desidera continuare con la formattazione del disco rigido e con il ripristino del sistema operativo nelle condizioni iniziali, quindi fare clic su **Avanti**.

Il processo di ripristino inizia e potrebbe impiegare cinque minuti o più. Quando il sistema operativo e le applicazioni installate al momento della spedizione del computer sono stati ripristinati alla condizione iniziale, verrà visualizzato un messaggio.

9. Fare clic su **Fine** per riavviare il sistema.

Come ottenere assistenza

Se si riscontra un problema con il computer, è possibile completare i passaggi seguenti per diagnosticare e risolvere il problema:

1. Consultare "Soluzione dei problemi" a pagina 57 per conoscere le informazioni e le procedure relative al problema che si è verificato.
2. Consultare "Dell Diagnostics" a pagina 67 per conoscere le procedure su come eseguire Dell Diagnostics.
3. Compilare l'"Elenco di controllo della diagnostica" a pagina 86.
4. Usare la gamma completa di servizi in linea disponibili sul sito Web di Dell Support (all'indirizzo **support.dell.com**) per ottenere assistenza relativamente alle procedure di installazione e risoluzione dei problemi. Consultare "Servizi in linea" a pagina 81 per un elenco più completo dei servizi disponibili su Dell Support.
5. Se il problema non è stato risolto seguendo le indicazioni riportate, consultare "Prima di chiamare" a pagina 85.

 **N.B.:** effettuare la chiamata a Dell Support da una postazione vicina o davanti al computer in modo da poter eseguire le procedure necessarie richieste dal personale addetto.

 **N.B.:** il sistema del Codice del servizio espresso di Dell potrebbe non essere disponibile in tutti i paesi.

Quando il servizio di assistenza telefonica automatizzato lo richiede, inserire il Codice di servizio espresso per inoltrare la chiamata al personale del supporto preposto. Se il Codice di servizio espresso non è disponibile, aprire la cartella **Dell Accessories** (Accessori Dell), fare doppio clic sull'icona **Express Service Code** (Codice di servizio espresso) e seguire le istruzioni.

 **N.B.:** alcuni dei servizi non sono disponibili al di fuori degli Stati Uniti. Per informazioni sulla disponibilità di tali servizi, contattare il rappresentante Dell locale.

Supporto tecnico e servizio clienti

Il servizio di assistenza di Dell è disponibile per rispondere a domande sull'hardware Dell. Il personale del supporto si serve di strumenti di diagnostica computerizzata per poter fornire risposte accurate e veloci.

Per contattare il servizio del supporto tecnico di Dell, consultare "Prima di chiamare" a pagina 85 e individuare le informazioni dei contatti per la propria ragione oppure accedere a **support.dell.com**.

DellConnect™

DellConnect è un semplice strumento per l'accesso in linea che permette al personale dell'assistenza di Dell e dei servizi di supporto di accedere al computer dell'utente mediante una connessione a banda larga, diagnosticare il problema e ripararlo sotto la supervisione dell'utente stesso. Per ulteriori informazioni, accedere al sito Web

www.dell.com/DellConnect.

Servizi in linea

Nei seguenti siti Web è possibile avere ulteriori informazioni sui prodotti e servizi di Dell:

- **www.dell.com**
- **www.dell.com/ap** (solo per i paesi asiatici o dell'area del Pacifico)
- **www.dell.com/jp** (solo per il Giappone)
- **www.euro.dell.com** (solo per l'Europa)
- **www.dell.com/la** (solo per i paesi dell'America Latina e dell'area caraibica)
- **www.dell.ca** (solo per il Canada)

È possibile accedere all'assistenza di Dell tramite i seguenti siti Web e indirizzi di posta elettronica:

Siti Web dell'assistenza di Dell

- **support.dell.com**
- **support.jp.dell.com** (solo per il Giappone)
- **support.euro.dell.com** (solo per l'Europa)
- **supportapj.dell.com** (solo Asia Pacifico)

Indirizzi di posta elettronica dell'assistenza di Dell

- **mobile_support@us.dell.com**
- **support@us.dell.com**
- **la-techsupport@dell.com** (solo per i Paesi dell'America Latina e dell'area caraibica)
- **apsupport@dell.com** (solo paesi asiatici o dell'area del Pacifico)

Indirizzi di posta elettronica marketing e vendite di Dell

- **apmarketing@dell.com** (solo per i Paesi asiatici o per l'area del Pacifico)
- **sales_canada@dell.com** (solo per il Canada)

Protocollo di trasferimento dei file (FTP) anonimo

- **ftp.dell.com**

Accedere come utente: *anonimo*, e usare il proprio indirizzo di posta elettronica come password.

Sistema di controllo automatizzato dello stato dell'ordine

Per controllare lo stato di un prodotto Dell ordinato, accedere al sito Web **support.dell.com**, o telefonare al servizio di controllo automatizzato dello stato dell'ordine. Una voce registrata richiederà le informazioni necessarie per identificare l'ordine e fornirà le informazioni relative.

In caso di problemi relativi a un ordine, ad esempio parti mancanti o non corrette o fatturazione imprecisa, contattare il servizio di assistenza clienti Dell. Prima di chiamare, assicurarsi di avere a disposizione la fattura o la distinta di imballaggio.

Per il numero telefonico da contattare nella propria regione, consultare "Come contattare Dell" a pagina 87.

Informazioni sul prodotto

Per ottenere informazioni su altri prodotti forniti da Dell o eseguire un ordine, visitare il sito Web di Dell all'indirizzo Web **www.dell.com**. Per ottenere il numero di telefono da chiamare per parlare con uno specialista dell'ufficio vendite, consultare "Come contattare Dell" a pagina 87.

Restituzione di prodotti durante il periodo di garanzia per riparazione o per rimborso

Preparare gli oggetti da restituire, per riparazione o rimborso, seguendo la procedura qui descritta:

 **N.B.:** prima di restituire il prodotto a Dell, accertarsi di eseguire il backup di tutti i dati presenti sul disco rigido e su qualsiasi dispositivo di memorizzazione presente nel prodotto. Rimuovere tutte le informazioni riservate, proprietarie e personali e tutte le unità rimovibili, come CD e PC Card. Dell declina qualsiasi responsabilità in relazione a qualsivoglia informazione personale, proprietaria o riservata, per la perdita o l'alterazione di dati, o per la perdita o il danneggiamento di supporti rimovibili eventualmente inseriti nella restituzione.

1. Contattare Dell per ottenere il numero di autorizzazione di ritorno materiali (RMA) che dovrà essere riportato in modo ben visibile sulla parte esterna dell'imballo. Per il numero telefonico da contattare nella propria regione, consultare "Come contattare Dell" a pagina 87.
2. Allegare una copia della fattura e una lettera in cui si riportano i motivi della restituzione.
3. Allegare una copia dell'Elenco di controllo della Diagnostica (consultare "Elenco di controllo della diagnostica" a pagina 86), che indica le prove eseguite e gli eventuali messaggi d'errore riportati da Dell Diagnostics (consultare "Dell Diagnostics" a pagina 67).
4. Se l'oggetto viene restituito per ottenere un rimborso, allegare tutti gli accessori che appartengono al prodotto (cavi di alimentazione, software, documentazione, ecc.).

Come ottenere assistenza

5. Imballare il prodotto da restituire nella confezione originale o in una analoga.

 **N.B.:** le spese di spedizione sono a carico del cliente. Il cliente dovrà inoltre provvedere personalmente ad assicurare il prodotto restituito e si assume ogni responsabilità in caso di smarrimento durante la spedizione. Non verranno accettati pacchi in contrassegno.

 **N.B.:** i resi che non soddisfino tutti i precedenti requisiti saranno rifiutati dall'ufficio ricezione merci di Dell e rispediti al mittente.

Prima di contattare Dell

N.B.: prima di chiamare, assicurarsi di avere a disposizione il codice del servizio espresso, che consente al servizio di assistenza telefonica automatizzato di Dell di smistare la chiamata in modo più efficiente. Potrebbe essere richiesto il proprio Numero di servizio.

Identificare il proprio Numero di servizio

Il Numero di servizio per il computer si trova su un'etichetta sul fondo del computer.

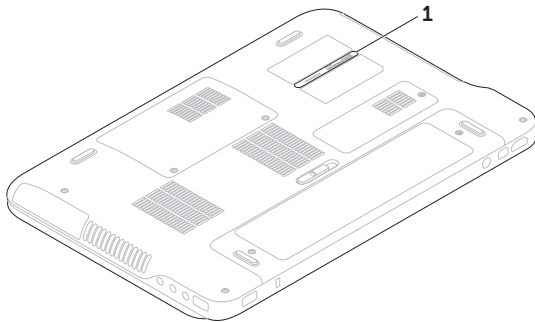

1 numero di servizio

Come ottenere assistenza

Ricordarsi di compilare il seguente Elenco di controllo della diagnostica. Se possibile, prima di contattare Dell per richiedere supporto, accendere il computer e usare un telefono vicino al computer. Potrebbe venire richiesto di digitare alcuni comandi con la tastiera, riferire informazioni dettagliate durante le operazioni o tentare di seguire procedure per la risoluzione del problema la cui esecuzione è possibile solo sul computer stesso. Accertarsi che la documentazione del computer sia disponibile.

Elenco di controllo della diagnostica

- Nome:
- Data:
- Indirizzo:
- Numero di telefono:
- Numero di servizio (codice a barre situato sul retro del computer):
- Codice del servizio espresso:

- Numero RMA di autorizzazione per la restituzione di materiali (se fornito dal supporto tecnico di Dell):
- Sistema operativo e versione:
- Dispositivi:
- Schede di espansione:
- Si è collegati a una rete? Yes/No (Sì/No)
- Rete, versione e adattatore di rete:
- Programmi e versioni:

Consultare la documentazione del sistema operativo in dotazione per determinare il contenuto dei file di avvio del computer. Se si dispone di una stampante, stampare ognuno dei file, altrimenti annotarne il contenuto prima di contattare Dell.

- Messaggio di errore, codice bip o codice di diagnostica:
- Descrizione del problema e procedure di risoluzione eseguite:

Come contattare Dell

Per i clienti degli Stati Uniti, chiamare 800-WWW-DELL (800-999-3355).

 **N.B.:** se non si dispone di una connessione a Internet attiva, è possibile reperire le informazioni sui contatti sulla fattura di acquisto, sulla distinta di imballaggi, sulla fattura o sul catalogo dei prodotti Dell.

Dell fornisce numerose opzioni di assistenza in linea e telefonica. La disponibilità varia in base al paese e al prodotto e alcuni servizi potrebbero non essere disponibili nella zona del cliente.

Per contattare Dell per problemi commerciali, di assistenza tecnica o per supporto tecnico

1. Accedere al sito Web **www.dell.com/ContactDell**.
2. Selezionare il proprio paese o regione.
3. Selezionare l'appropriato collegamento al servizio o all'assistenza, in funzione delle specifiche esigenze.

4. Scegliere il metodo per contattare Dell più comodo.

Trovare altre informazioni e risorse

Se è necessario:

reinstallare il sistema operativo

eseguire un programma di diagnostica per il computer

reinstallare il software del sistema

per ulteriori informazioni sul sistema operativo e le funzionalità di ® Windows®

aggiornare il computer con una nuova o ulteriore memoria oppure con un nuovo disco rigido

reinstallare o sostituire un componente guasto o difettoso

Consultare:

"Supporto di ripristino del sistema" a pagina 76

"Dell Diagnostics" a pagina 67

"I miei download Dell" a pagina 65

support.dell.com

il *Manuale per l'assistenza* sul sito Web **support.dell.com/manuals**.



N.B.: in alcuni paesi, l'apertura del computer e la sostituzione dei componenti può rendere nulla la garanzia. Controllare la garanzia (anche quella per la restituzione) prima di aprire il computer.

Se è necessario:

trovare le informazioni sulle best practice relative alla protezione del computer
rivedere le informazioni della garanzia, i Termini e le condizioni (soltanto U.S.A.), le Istruzioni sulla sicurezza, gli Avvisi normativi, le Informazioni sull'ergonomia ed il Contratto di licenza con l'utente finale

trovare il Numero di servizio/Codice di servizio espresso — È necessario utilizzare il Numero di servizio per identificare il computer in **support.dell.com** o per contattare l'assistenza tecnica

trovare driver e download; file readme
accedere all'assistenza tecnica e alla guida del prodotto
verificare lo stato dell'ordine per i nuovi acquisti
trovare soluzioni e risposte alle domande più comuni
trovare informazioni sugli aggiornamenti dell'ultimo minuto sulle modifiche tecniche al computer o a materiale di riferimento tecnico avanzato per tecnici o utenti esperti

Consultare:



i documenti sulla sicurezza e le normative forniti con il computer e anche la homepage Regulatory Compliance all'indirizzo **www.dell.com/regulatory_compliance**

la parte inferiore del computer
il **Dell Support Center**. Per avviare il **Dell Support Center**, fare clic sull'icona  nell'area di notifica del desktop.

support.dell.com

Specifiche

Questa sezione fornisce le informazioni necessarie per configurare e aggiornare i driver e aggiornare il computer.

 **N.B.:** le offerte variano da regione a regione. Per maggiori informazioni sulla configurazione del computer, consultare la sezione **About Your System** (Informazioni sul sistema) nel Dell Support Center. Per avviare il Dell Support Center, fare clic sull'icona  nell'area di notifica del desktop.

Modello del computer

Dell™ XPS™ L401X

Informazioni sul computer

Chipset di sistema	Mobile Intel® 5 series express chipset HM57
Tipo di processore	Intel Core™ i3 Intel Core i5 Intel Core i7 Intel Pentium®

Memoria

Connettore dei moduli di memoria	due connettori SODIMM accessibili dall'utente
Capacità del modulo di memoria	1 GB, 2 GB, e 4 GB
Memoria minima	1 GB
Memoria massima	8 GB

Memoria

Tipo di memoria DDR3 SODIMM da
1066 MHz/1333 MHz

N.B.: per istruzioni sull'aggiornamento della memoria, consultare il *Manuale per l'assistenza* all'indirizzo support.dell.com/manuals.

Connettori

Audio connettore per ingresso
microfono, connettori per
due cuffie/altoparlanti
stereo

N.B.: È anche possibile utilizzare i connettori per configurare gli altoparlanti canale 5.1

S/PDIF un connettore combo per
cuffie/digitale S/PDIF

Mini-Card due slot Mini-Card full
uno slot per Mini-Card
a metà altezza

Connettori

Connettore HDMI un connettore a 19 piedini

Adattatore di rete un connettore RJ45

USB due connettori a 4 piedini
conformi a USB 2.0

Mini-DisplayPort un connettore a 20
piedini

eSATA un connettore combo
a 7/4 piedini con
PowerShare

Lettore di scheda
multimediale uno slot 9 in 1

Connettore ingresso
antenna (opzionale) un connettore MCX

lettore di schede flash

Schede supportate	Scheda di memoria Secure Digital (SD)
	Secure Digital Input/Output (SDIO)
	Secure Digital High Capacity (SDHC)
	Secure Digital eXtended Capacity (SDXC)
	Memory Stick
	Memory Stick PRO
	Scheda di memoria MSXC
	Scheda MultiMedia (MMC)
	xD-Picture Card

Videocamera

Risoluzione videocamera	HD a 2.0 megapixel
Risoluzione video	1280 x 720

Comunicazioni

Modem (opzionale)	modem USB esterno V.92 56 K
Adattatore di rete	LAN 10/100/1000 Ethernet su scheda madre
Comunicazione wireless	WLAN, WWAN (opzionale), WiMAX/Wi-Fi abgn/agn, e tecnologia wireless Bluetooth® (opzionale)/ WiDi (opzionale)
TV	Scheda sintonizzatore TV (opzionale)

Audio

Controller audio	Audio Realtek ALC665
Altoparlanti	2 x 2 Watt
Comandi del volume	menu del software del programma e comandi multimediali

Video

Integrato

Controller video	Intel HM55
------------------	------------

Memoria video	fino a un massimo di 256 MB
---------------	-----------------------------

Discreto

Controller video	NVIDIA GeForce GT 420M NVIDIA GeForce GT 420M
------------------	--

Memoria video	DDR3 da 1 GB/2 GB
---------------	-------------------

Schermo

Tipo	14,0" HD+ WLED retroilluminato, TrueLife 14,0" HD+ WLED retroilluminato, TrueLife
------	--

Schermo

Dimensioni:

Altezza	192,50 mm
---------	-----------

Larghezza	324,00 mm
-----------	-----------

Diagonale	355,60 mm
-----------	-----------

Risoluzione massima	1366 x 768
---------------------	------------

Frequenza di aggiornamento	60 Hz
----------------------------	-------

Angolo di funzionamento	da 0° (chiuso) a 135°
-------------------------	-----------------------

Angolo di visione orizzontale	40/40
-------------------------------	-------

Angolo di visione verticale	15/30 (H/L)
-----------------------------	-------------

Passo dei pixel	0,2265 mm x 0,2265 mm
-----------------	-----------------------

Specifiche

Batteria

ioni di litio a 9 elementi "smart"

Altezza 221,07 mm

Larghezza 54,35 mm

Profondità 42,53 mm

Peso 0,49 kg

ioni di litio a 6 elementi "smart"

Altezza 209,19 mm

Larghezza 54,35 mm

Profondità 20,40 mm

Peso 0,33 kg

Tensione 11,1 V (a 6/9 elementi)

Tempo di carica (approssimativo) 4 ore (quando il computer è spento)

Batteria

Autonomia l'autonomia della batteria dipende dalle condizioni di funzionamento

Batteria a bottone CR-2032

Adattatore CA



N.B.: utilizzare solo adattatori CA. specifici per il proprio computer. Consultare il diagramma di installazione fornito con il computer.

Tensione in entrata 100-240 VAC/11-16 VDC

Corrente in entrata (massima) 1,8 A/9 A

Frequenza in entrata 50-60 Hz

Potenza di uscita 90 W/130 W

Adattatore CA

Corrente in uscita:

90 W 4,62 A (continua)

130 W 6,70 A (continua)

Tensione
nominale di
uscita 19,5 V c.c.

Temperatura in
funzione da 0° a 40 °C

Temperatura di
stoccaggio da -40° a 70 °C

Tastiera (retroilluminata)

Numero di tasti 86 (Stati Uniti e Canada);
88 (Europa);
87 (Europa); 90 (Giappone);
87 (Brasile)

Layout QWERTY/AZERTY/Kanji

touchpad

Risoluzione 240 cpi
posizione
X/Y (modalità
tabella grafica)

Dimensioni:

Larghezza 81 mm

Altezza 42 mm

Dimensioni

Altezza da 31,10 mm a 37,25 mm

Larghezza 353 mm

Profondità 247,50 mm

Peso (con
batteria configurabile a meno di
2,45 kg
a 6 elementi
e unità ottica)

Ambiente computer

Intervallo della temperatura:

In funzione da 0° a 35 °C

Stoccaggio da -40° a 65 °C

Umidità relativa (massima):

In funzione dal 10% al 90%
(senza condensa)

Stoccaggio dal 5% al 95%
(senza condensa)

Vibrazione massima (usando uno spettro a vibrazione casuale che simula l'ambiente dell'utente):

In funzione 0,66 GRMS

Spento 1,30 GRMS

Ambiente computer

Urto massimo (in funzione: misurato con Dell Diagnostics in esecuzione sul disco rigido e impulso emisinusoidale di 2 ms; spento: misurato con il disco rigido con la testina parcheggiata e un impulso emisinusoidale di 2 ms):

In funzione 110 G

Spento 160 G

Altitudine (massima):

In funzione da -15,2 mm a 3048 m

Stoccaggio da -15,2 mm a 10.668 m

Livello di sostanze contaminanti via aria G2 o inferiore come definito da ISA-S71.04-1985

Appendice

Avviso sul prodotto Macrovision

Questo prodotto incorpora la tecnologia di protezione del copyright che è protetta dai brevetti statunitensi e da altri diritti di proprietà intellettuale di Macrovision Corporation e altri proprietari di diritti. L'uso di tale tecnologia deve essere autorizzato da Macrovision Corporation ed è previsto in ambito privato e per altri scopi limitati, salvo diversa autorizzazione da parte di Macrovision Corporation. È vietato decodificare o disassemblare il prodotto.

Informazioni per NOM o Official Mexican Standard (solo per il Messico)

Le seguenti informazioni sono fornite nei dispositivi descritti in questo documento, in conformità ai requisiti dell'Official Mexican Standard (NOM):

Importatore:

Dell México S.A. de C.V.

Paseo de la Reforma 2620 – Interno 11

Col. Lomas Altas

11950 México, D.F.

Numero del modello normativo	Tensione	Frequenza	Consumo di elettricità	Tensione di uscita	Intensità di uscita
P12G	100-240 VAC/ 11-16 V c.c.	50-60 Hz	1.8 A/9 A	19,5 V c.c.	4,62 A/6,70 A

Per i dettagli, consultare le informazioni sulla sicurezza fornite con il computer.

Per ulteriori informazioni sulle best practice relative alla protezione, consultare la homepage Regulatory Compliance all'indirizzo www.dell.com/regulatory_compliance.

Indice analitico

A

accesso FTP, anonimo **81**

B

backup e ripristino **53**

C

CD, riproduzione e creazione **53**

Centro PC portatile Windows **38**

ciabatte, utilizzo **8**

come contattare Dell **85**

come contattare Dell in linea **87**

computer, configurazione **7**

configurazione del sistema **38**

 accesso **38**

 comportamento tasto funzione **38**

configurazione, operazioni preliminari **7**

connessione

 a Internet **20**

 connessione a Internet **20**

 connessione di rete wireless **59**

 connessioni di rete

 risoluzione **59**

 connettore mini-DisplayPort **29**

 connettore S/PDIF **27**

D

DataSafe Local Backup **74**

DellConnect **80**

Dell Diagnostics **67**

Dell Factory Image Restore (Ripristino immagine di fabbrica Dell) **77**

Dell Stage **46**

Dell Support Center **64**

driver e download **89**

DVD, riproduzione e creazione **53**

Indice analitico

E

elenco di controllo della diagnostica **86**

F

flusso d'aria, consentire **7**

funzionalità del computer **52**

funzionalità software **52**

G

guida in linea

ottenere assistenza e supporto **79**

I

indicatore del disco rigido **31**

indicatore dello stato della batteria **31**

indirizzi e-mail

per supporto tecnico **81**

ISP

fornitore di servizi Internet **20**

M

messaggi di sistema **65**

O

opzioni di reinstallazione del sistema **72**

P

pannello di controllo dell'Audio **41**

problemi, soluzione **57**

problemi di alimentazione, soluzione **60**

problemi di memoria

soluzione **61**

problemi relativi all'hardware

diagnosi **67**

problemi relativi al software **62**

prodotti

informazioni e acquisto **82**

R

- restituzione in garanzia **83**
- rete cablata
 - cavo di rete, collegamento **9**
- ripristino configurazione di sistema **73**
- ripristino immagine di fabbrica **77**
- risoluzione dei problemi **57**
- risoluzione dei problemi relativi all'hardware **67**
- risorse, ulteriori **88**

S

- scheda B-CAS **14**
- scheda SIM **14**
- servizio clienti **80**
- sfoglia **48**
- sintonizzatore TV **19**
- siti di supporto
 - a livello mondiale **81**

- specifiche **90**
- spedizione prodotti
 - per la riparazione o la restituzione **83**
- striscia di controllo **31**
- supporto di ripristino del sistema **76**
- supporto per indirizzi e-mail **81**

T

- tasti dei comandi multimediali **38**
- tecnologia nVidia Optimus **54**
- touchpad
 - movimenti **36**
- touch screen **46**
 - movimenti **48**
- trovare altre informazioni **88**

U

- unità ottica
 - Utilizzo **42**
- USB PowerShare **25**

Indice analitico

V

videocamera **45**

W

Windows

verifica guidata

compatibilità programmi **62**

wireless

schermo **18**

Stampato in Irlanda.

www.dell.com | support.dell.com



OR2JDKA00